

model kartonowy

1:25

# MODELIK

Rok XI (XVIII)

Nr 5/07

ISSN 1428-3840

Nakład 1000 egz.

# T-54

Rosyjski czołg średni z 1953 roku





# Rosyjski czołg średni

## ★ T-54 ★



Koncepcja nowego czołgu zrodziła się już na początku II wojny światowej. Prototyp czołgu T-54 został zbudowany w 1945 roku. Po wszechstronnych próbach i pewnych zmianach nowy czołg został wprowadzony do uzbrojenia Armii Czerwonej jako podstawowy typ czołgu średniego, który sukcesywnie zaczął zastępować czołgi T-34 i T-44. W ciągu następnych lat, gdy produkcja seryjna szła "pełną parą", pojazd stopniowo modernizowano. Budowano także wozy bojowe specjalnego przeznaczenia, takie jak pojazdy inżynieryjne czy nietypowo uzbrojone, np. w miotacz ognia. Podwozie czołgu posłużyło też do budowy wielu innych typów pojazdów pancernych: dział samobieżnych, układaczy mostów, ciągników ewakuacyjnych. Czołgi T-54 stały się też typowym sprzętem pancernym wszystkich armii państw członków Układu Warszawskiego. Były produkowane na licencji w Polsce, w Czechosłowacji i w Chinach. Były na wyposażeniu również takich państw jak Finlandia, Jugosławia, Indie, Mongolia, Korea Płn., Wietnam, Kuba, Syria, Egipt czy niektóre państwa afrykańskie.

Model kartonowy czołgu przedstawia T-54 produkcji radzieckiej tzw. czwartej serii - produkowanej od 1953 roku.

### Dane taktyczno-techniczne:

Masa:	36 ton
Załoga:	4 ludzi
Długość:	900 cm
Szerokość:	327 cm
Wysokość:	240 cm
Prześwit:	43 cm
Uzbrojenie:	1 armata 100 mm wz. 1944 D-10T sprężona z km 7,62 mm w wieży; 1 nieruchomy km 7,62 mm w kadłubie, 1 przeciwlotniczy km 12,7 mm na wieży 12 cylindrowy widlasty silnik dieselski o pojemności 38 880 cc i mocy 520 KM 180 - 190 l/100 km na drodze; 280 - 300 l/100 km w terenie
Napęd:	420 - 440 km po drodze; 270 - 290 km w terenie rowy do 270 cm; ściany do 80 cm; brody (bez przygotowania) do 140 cm
Prędkość maksymalna:	48 - 50 km/h
Zasięg:	
Pokon. przeszkód:	

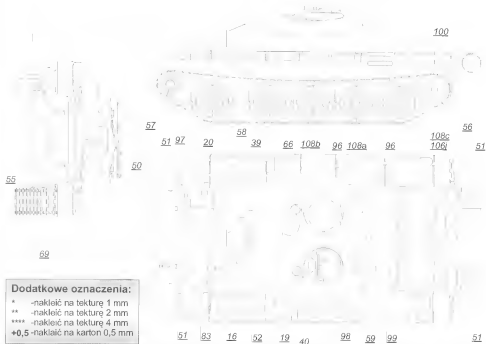

**Dodatkowe oznaczenia:**  
 \* -nakleić na tekturę 1 mm  
 \*\* -nakleić na tekturę 2 mm  
 \*\*\*\* -nakleić na tekturę 4 mm  
 +0,5 -nakleić na karton 0,5 mm

**MODELIK 05/07**  
**ISSN 1428-3840**  
 Opracowanie modelu,  
 ilustracja na okładce,  
 Redakcja numeru  
 Druk

**T-54**  
**Wydanie I**  
 Dmitri Szundiejew - Rosja  
 Wojciech Sankowski  
 Janusz Oleś  
 Drukarnia Wydawnictwa "MODELIK"

**Wydawca:**  
 Wydawnictwo i Drukarnia "MODELIK" - Janusz Oleś  
 74-100 Gryfino, ul. Szczecińska 10  
**Korespondencja:**  
 "MODELIK", 74-100 Gryfino, skr. poczt. 145  
 tel./faks: (091) 40-45-299 e-mail: biuro@modelik.pl  
 www.modelik.pl

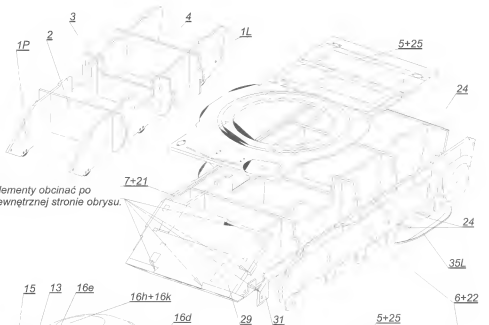

Elementy obcinać po zewnętrznej stronie obrysu.

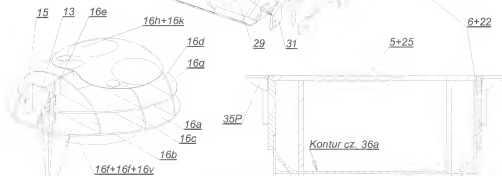

Elementy szkieletu okleić paskami cz.16j

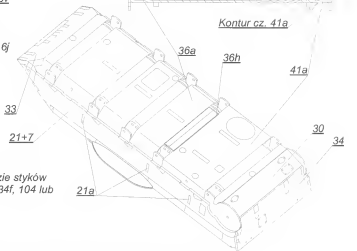

Niezadrukowane krawędzie styków okleić paskami 21b, 29f, 34f, 104 lub zamalować farbka.

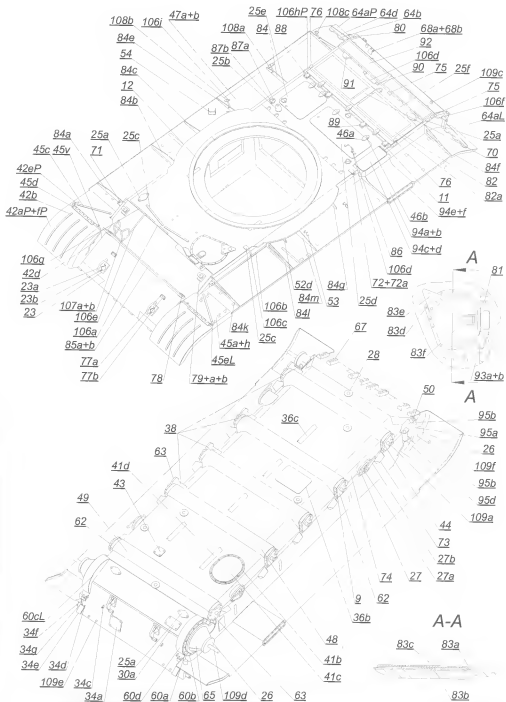

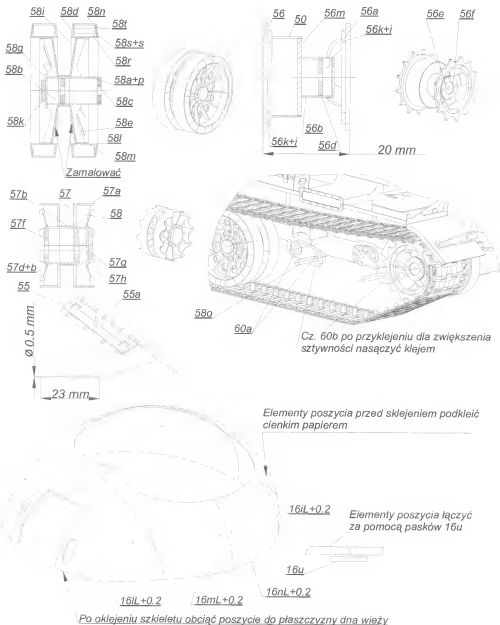

Zaleca się przed sklejeniem złożyć poszycie jednej strony wieży "na sucho". Sklejkli każdej strony należy przed montażem uwypuklić na miękkim podłożu kulistym przedmiotem, skleić lewą i prawą stronę w komplet i dopiero wtedy okleić na szkieletce.

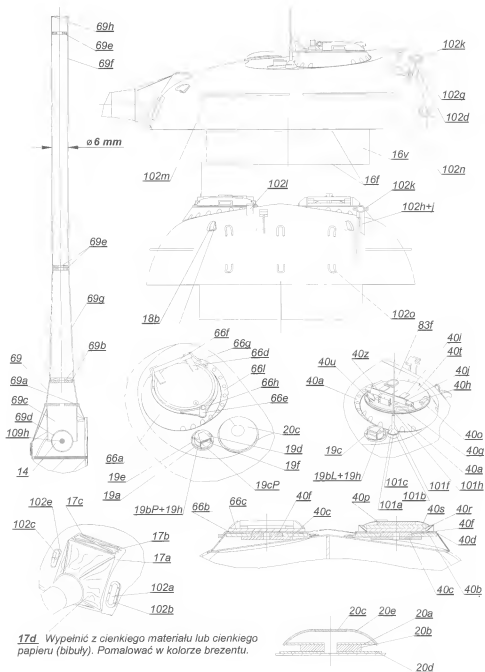

**17d** Wypełnić z cienkiego materiału lub cienkiego papieru (bibuły). Pomalować w kolorze brązu.

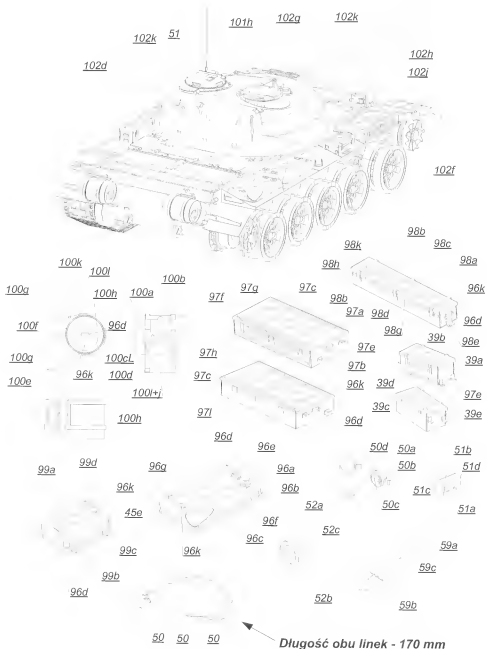



PUMA



PTS+  
BRDM



O1 49



BULLDOG



POLONEZ



BOMBARDA



Pz 29



T-27



KRAB



FORD G.P.A.



M35



FIAT 621



Bz-64



PANZER IV



HORCH 1a



MERCEDES L 3000



KUBELWAGEN



StuG IV



BTR-60



Pe-2



HETZER



BRADLEY



HUMMEL



Sd.Kfz. 250/1



WILLYS JEEP

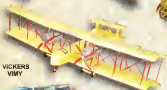

VICKERS  
VIMY



HARRIOT  
HD-2



Gaz-67



ALBATROS QV



BRAMA  
BAŃSKA  
W GRYFNIE



KOŚCIÓŁ W  
SZCZECINIE OĄBJU



KOŚCIÓŁ W  
GRYFNIE

KOŚCIÓŁ W  
SZCZECINIE POMORZANACH

PROWADZIMY SPRZEDAŻ WYSŁKOWĄ - AKTUALNĄ OFERTĘ WYSYŁAMY PO OTRZYMANIU KOPERTY ZE ZNACZKIEM  
**UWAGA: POKRYWAMY KOSZTY PRZESYŁKI** (\*MINIMALNE ZAMÓWIENIE WYNOŚI 35,00 ZŁ)



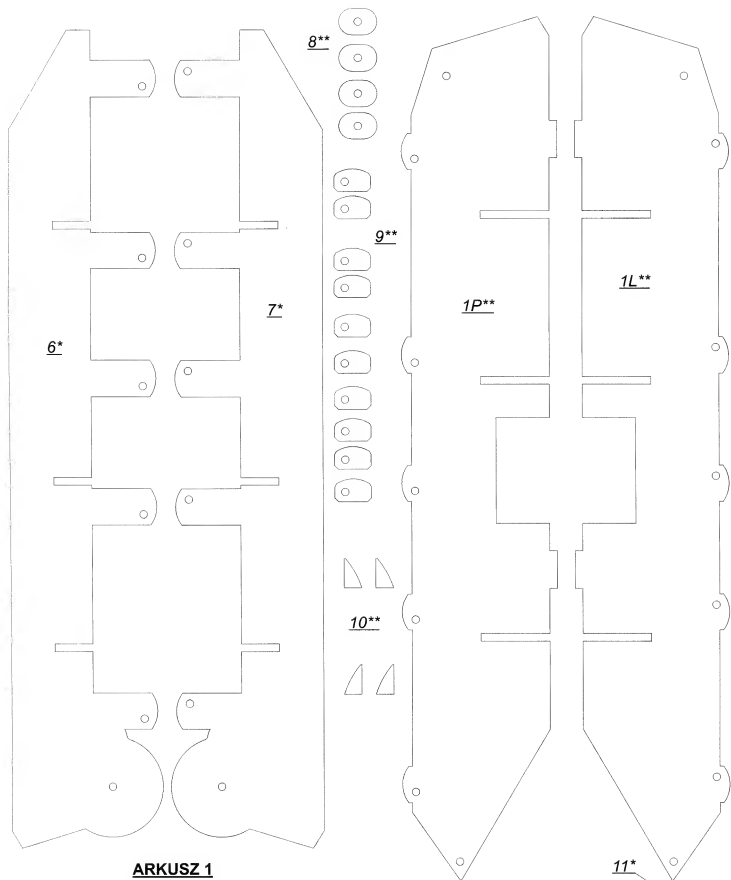

**ARKUSZ 1**

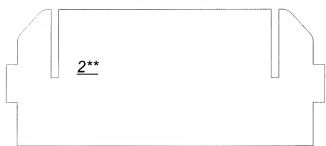

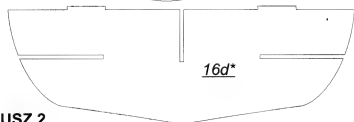
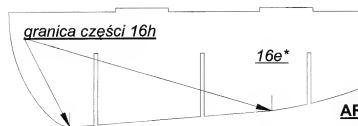
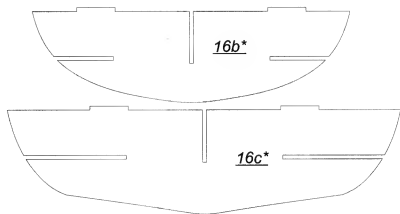
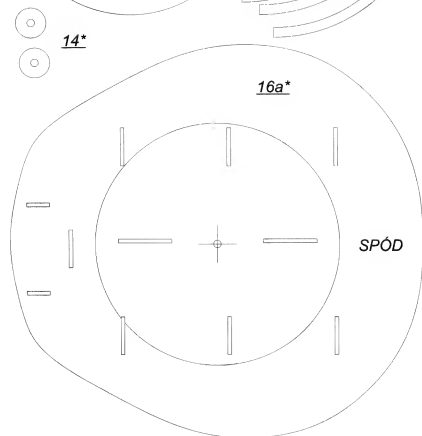
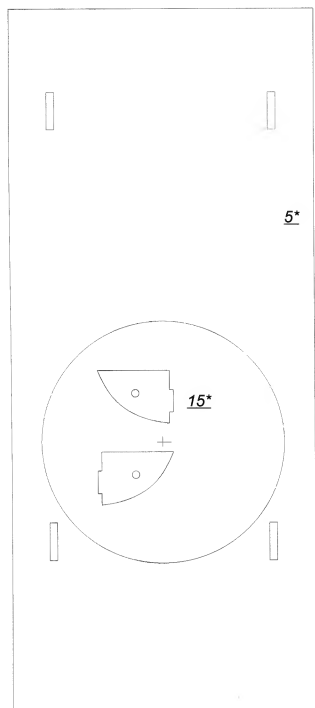
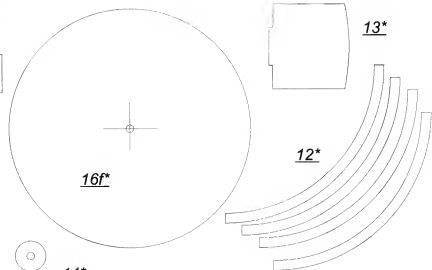

**ARKUSZ 2**

21\*\*

22\*\*

23\*

24\*

25\*

26\*

27\*

30\*

28\*

32\*\*

33\*\*\*\*

31\*\*

ARKUSZ 3

29\*\*\*\*

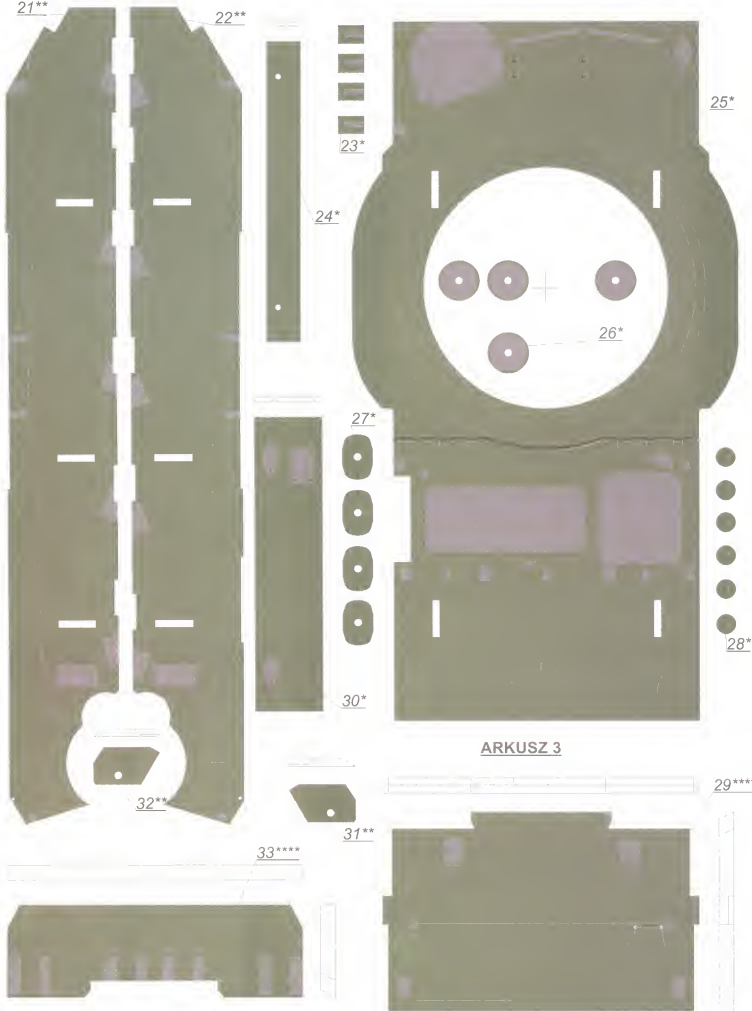

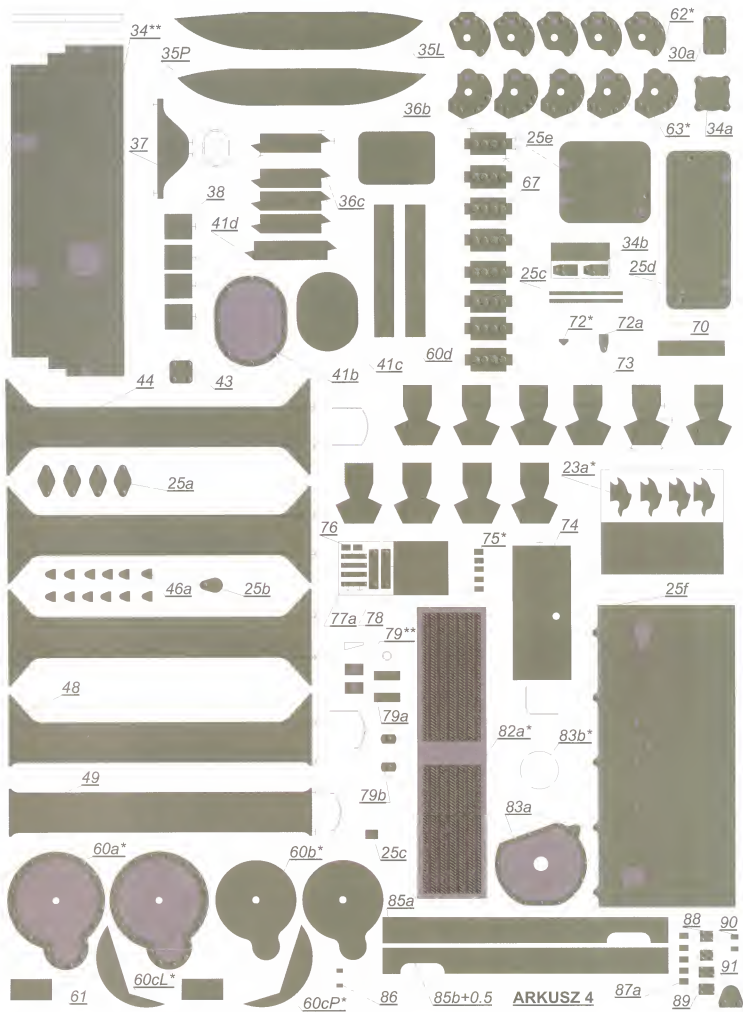

ARKUSZ 4





ARKUSZ 6

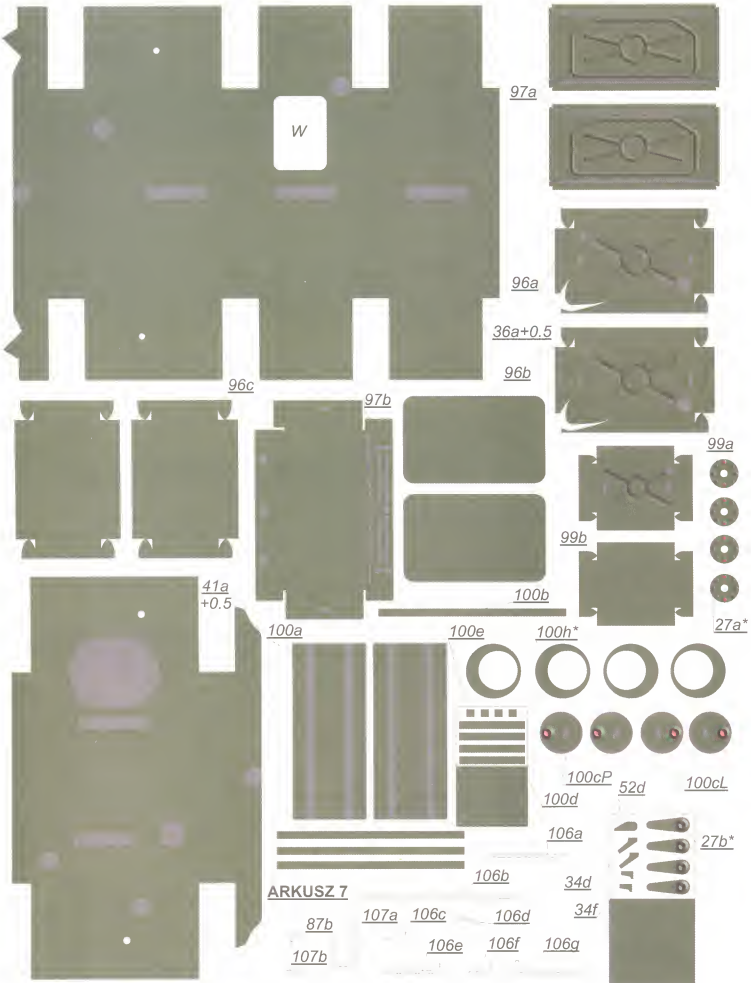

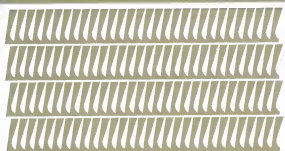

10 szt.  
2 58o

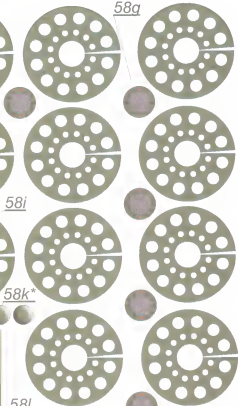
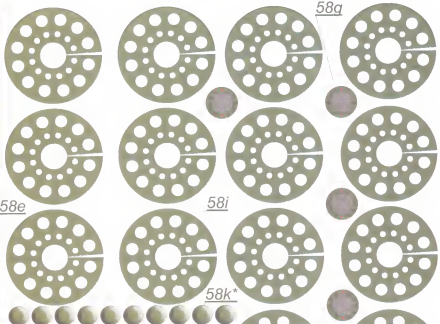

60b\*\*

ARKUSZ 8

58n

58m



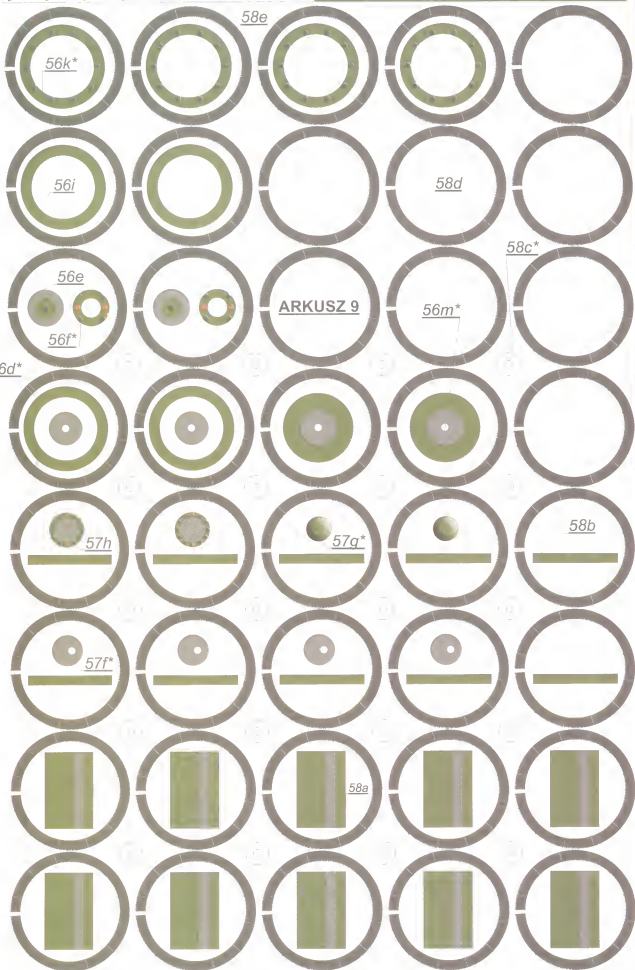

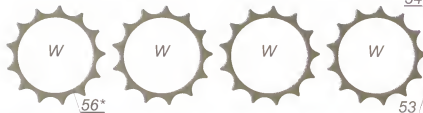

ARKUSZ 10

54

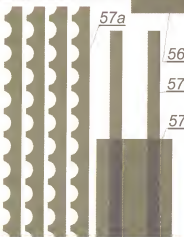
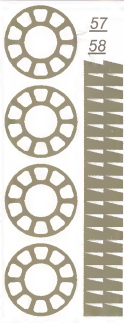
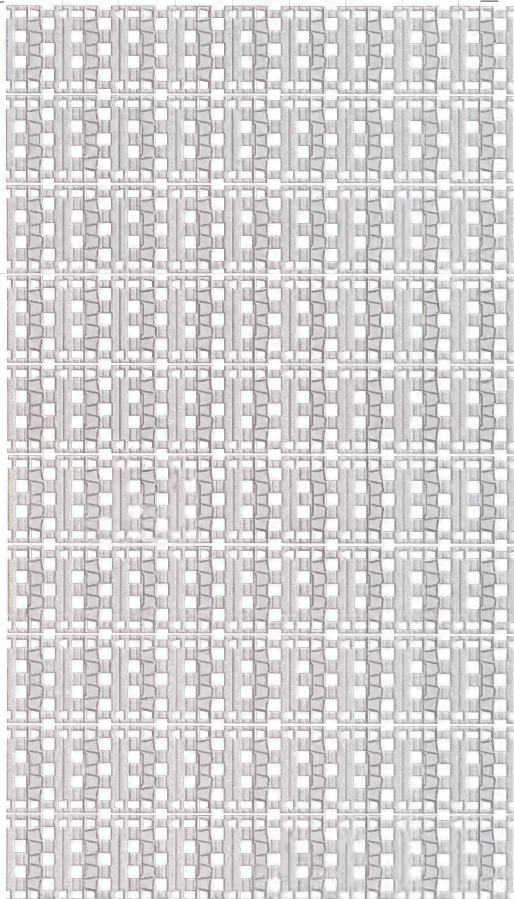
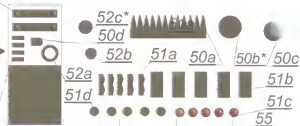

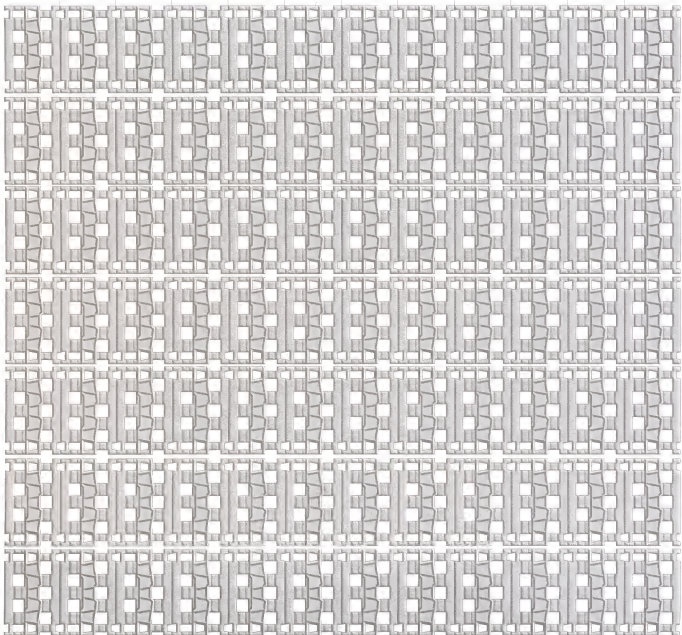
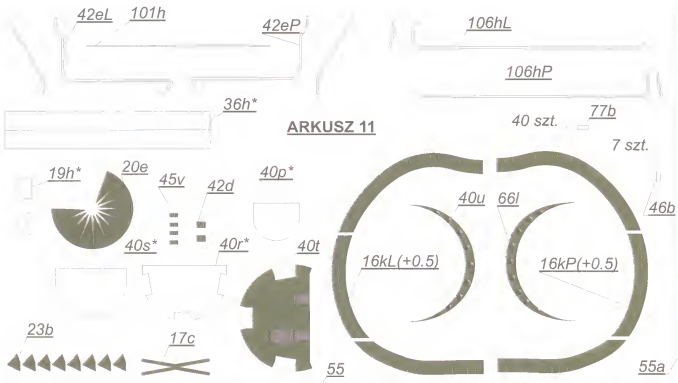

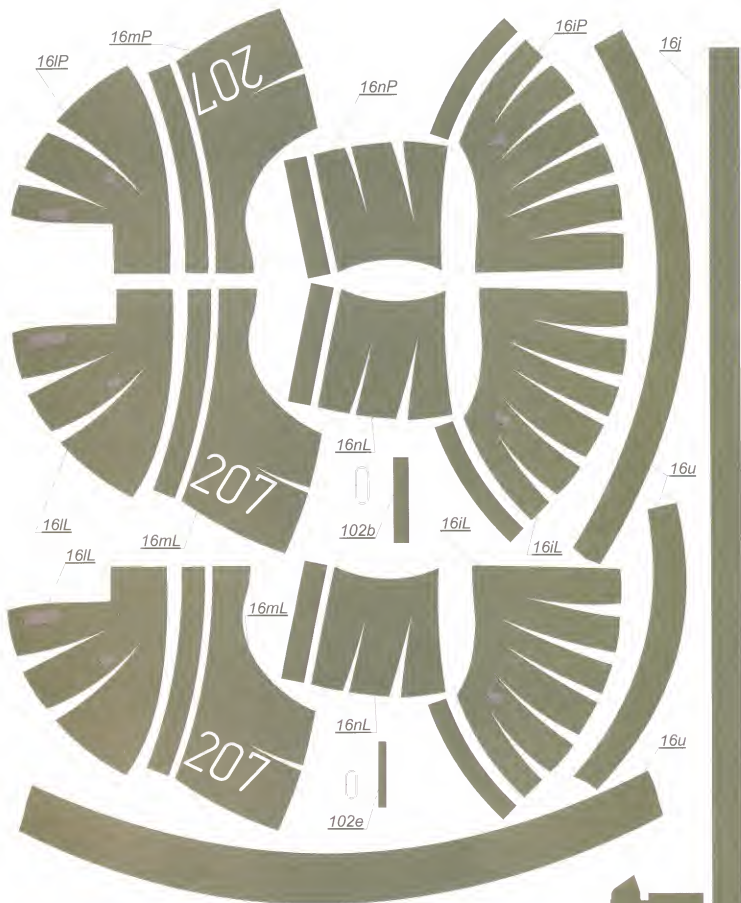

**ARKUSZ 12**

