

model kartonowy

1:25

MODELIK

Rok VII (XIV)

Nr 2/03

ISSN 1428-3840

PzKpfw III Ausf. M

NIEMIECKI CZOŁG ŚREDNI Z II WOJNY ŚWIATOWEJ



Niemiecki czołg średni z II wojny światowej

PzKpfw III Ausf.M (Panzer III)

Odmiana "M" czołgu PzKpfw III stanowiła jego przedostatnią serię produkcyjną liczącą 250 szt, choć pierwotne zamówienie na tą odmianę wynosiło 1000 szt.

W stosunku do poprzedniej wersji czołg ten posiadał pogrubione jazmo armaty, dodatkowy pancierz przedni kadłuba, dwie potrójne wyrzutnie granatów dymnych kal. 90 mm na bokach wieży, zmodyfikowany układ wydechowy pozwalający na pokonywanie przeszkód wodnych o głębokości 1,30 m oraz ekrany osłonowe z blachy pancerniej. Inne szczegóły konstrukcyjne różniące tą odmianę od poprzednich to: brak bocznych włazów ewakuacyjnych w kadłubie czołgu, brak otworu obserwacyjnego ładowniczego, brak pancerniej osłony podstawy wieży, zmieniony kształt haków holowniczych i uchwyty przeciwlotniczego km-u.

Od marca 1943 roku czołgi PzKpfw III wyposażano w ekrany z blachy pancerniej osłaniające boki i tył wieży oraz boki kadłuba. Zadaniem ekranów było uodpornienie czołgu na działanie małokalibrowej broni przeciwpancernej. Ostatnią wielką operacją z udziałem czołgów PzKpfw. III Ausf M była bitwa pod Kurskiem (5.07-23.08.1943 r.). Po bitwie tej, która przyniosła Niemcom olbrzymie straty, czołgi PzKpfw III praktycznie zniknęły z pierwszej linii ustępując miejsca czołgom PzKpfw IV i V. Oficjalnie produkcja PzKpfw III została zakończona w sierpniu 1943 roku. Po zaprzestaniu produkcji pewna ilość tych czołgów była wykorzystana jako ciągniki ewakuacyjne, wozy amunicyjne i wozyaperskie.

Dane taktyczno-techniczne:

Długość:	5560 mm
Szerokość:	2950 mm (bez ekranów)
Wysokość:	2500 mm
Prześwit:	385 mm
Masa:	22 300 kg
Załoga:	5 ludzi
Uzbrojenie:	1 armata kał. 50 mm 2 km kał. 7,92 mm
Napęd:	silnik Maybach HL 120 TRM
Moc silnika:	300 KM przy 3000 obr./min.
Prędkość po szosie:	40 km/h
Zasięg po szosie:	140 km
Zasięg w terenie:	90 km
Pokonywanie wzniesień:	do 30°
Pokonywanie rowów:	do 2000 mm
Pokonywanie brodów:	do 1300 mm

Kartonowy model czołgu PzKpfw III Ausf. M opracowano w skali 1:25 w jednej z wersji barw ochronnych stosowanych przez Niemców podczas bitwy na Łuku Kurskim.

UWAGI OGÓLNE

1. Linie zagięć paginować (natłaczać) czubkiem tępego noża lub igłą cerówką. Nie należy ich nacinać.
2. Części owalne przed sklejeniem należy kilkakrotnie przeciągnąć po krawędzi siolu lub walczyk.
3. Używać wyłącznie wodoodpornych, szybkoschnących klejów (np. Hermol, Minutex, Butapren). Zalecam pogrubzone stosowanie Buraprenu i np. Minutexu.
4. Elementy obustronnie kolorowe wymagające pogrubienia tekturą podklejamy nią wg oznaczeń do linii zagięcia.
5. Kolejność budowy odpowiada kolejności numeracji części.
6. Podczas budowy należy oczywiście na bieżąco korzystać z rysunków montażowych i uwag szczegółowych.
7. Wg wzorów 1:1 wykonujemy elementy z drutu i patyczków.

OZNACZENIA DODATKOWE

- * -nakleić na brystol
- ** -nakleić na tekturę o grubości 0,5 mm
- *** -nakleić na tekturę o grubości 1 mm
- P, L -część prawa, lewa
- W -wyciąć
- ✂ -przeciąć

UWAGI SZCZEGÓŁOWE

1. Obrzeża błotników (cz.3L, 3P) po zagięciu malujemy od spodu farbą;
2. Przy sklejeniu kół napędowych zwrócić uwagę, by ramiona i zęby na cz.31e i 31f pokrywały się;
3. Gąsienica cz.33 wykonana może być w dwóch wersjach: jako taśma sztywna lub z pojedynczych ogniw (rys.14). Grzebiący gąsienicy (cz.33c) i ostrogi ogniw (cz.33b) wykonane są w ilości wystarczającej na jedną, wybraną wersję. Ognia w zapasowe gąsienicy po sklejeniu umieszczaamy na przedniej płycie kadłuba wsuwając je za cz.49. Zaczernione pola na cz.33 i 33a oraz cz.33c cieplejsi modelarze mogą wyciąć, co dodatkowo podniesie walory modelu. W przypadku pozostawienia tych pól, przy zakładaniu taśmy gąsienicy na układ bieżni należy ściąć zęby z kół napędowych na łuku opasany przez taśmę. Ze względu na mały rozmiar pojedynczych ogniw (cz.33d) w przypadku wykonywania gąsienicy w tym wariantcie, wycinanie pól zaczernionych z tego elementu nie jest wskazane;
4. Zawiasy wjazdu dowódcy wykonać należy szczególnie starannie według zamieszczonych rysunków i montażu ich dokonywać w położeniu zamkniętym, zwracając uwagę, by nie skleić ze sobą części, które mają być względem siebie ruchome;
5. Nie zaczernione otwory w tarczach kół nośnych (cz.28, 28a, 58, 58a) należy wyciąć małym wycinakiem lub zaczernić tuszem;
6. Gotowy model należy wyretuszować farbami i ewentualnie polakierować matowym lakierem bezbarwnym.

MODELIK 2/03 ISSN 1428-3840	PANZER III Ausf. M Wydanie II zmienione
Opracowanie modelu: Ilustracja na okładce: Redakcja numeru: Druk:	Waldemar Rychard Wojciech Sankowski Janusz Oleś Drukarnia DB - Szczecin

Wydawca: Wydawnictwo "MODELIK" - Janusz Oleś 74-100 Gryfino; ul. Szczecińska 10	Korespondencja: "MODELIK"; 74-100 Gryfino; skr. poczt. 125 tel./faks: (091) 40-45-299 e-mail: biuro@modelik.pl www.modelik.pl
---	--

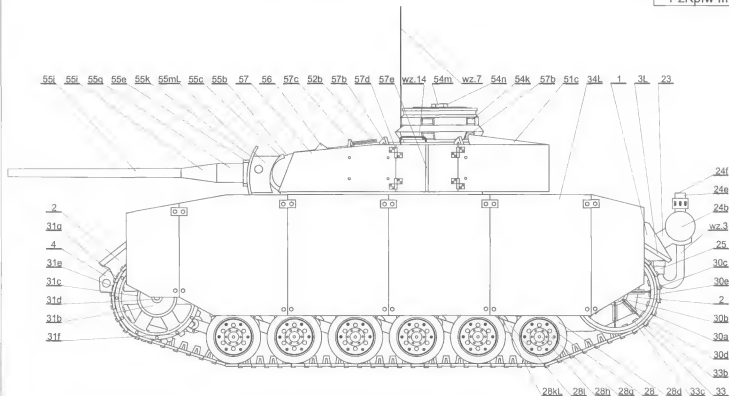

PzKpfw III Ausf. M

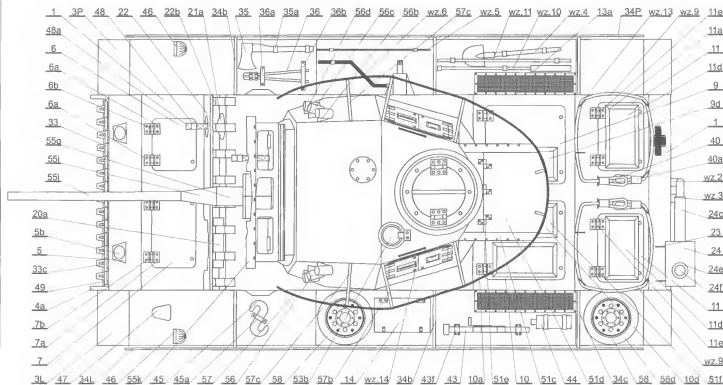

Rys.21



Rys.5



Rys.24

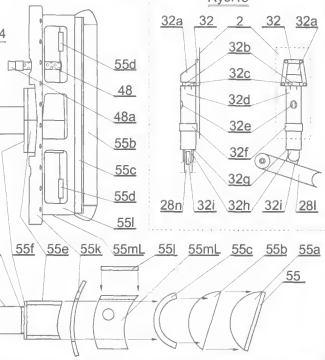

Rys.13

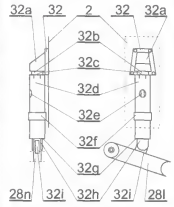

Rys.23

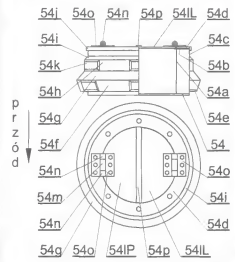

Rys.20



Rys.19

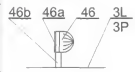

Rys.17



Rys.27

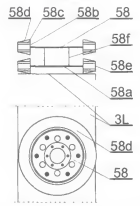

Rys.22

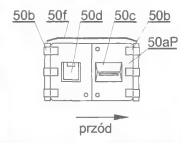

Rys.15



Rys.6

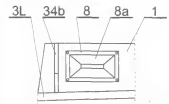

Rys.18

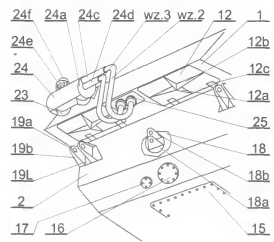

Rys.16

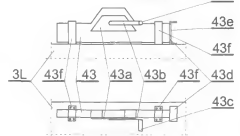

Rys.26

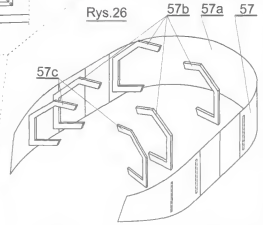

Rys.25

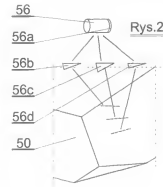

10.90



wz.1 szpilka 214szt.

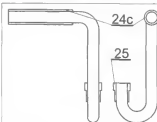

wz.2 \varnothing 3mm 1szt.
(druz w igielicie)

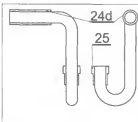

wz.3 \varnothing 3mm 1szt.
(druz w igielicie)

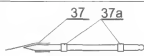

wz.4 \varnothing 1,5mm 1szt.
(patyczek)

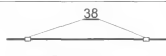

wz.5 \varnothing 0,5mm 1szt.



wz.6 \varnothing 1mm 1szt.



wz.8 szpilka 2szt.



wz.10 \varnothing 1mm 1szt. (patyczek)

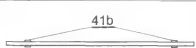

wz.11 \varnothing 1mm 1szt. (patyczek)



wz.13 \varnothing 0,5mm 10szt.



wz.14 \varnothing 0,5mm 2szt.



wz.12 1szt. (patyczek)

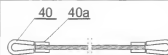

wz.9 \varnothing 1mm 2szt.
(nic dl.120mm)

Rys.1 K-6 K-5 K-7 K-2 K-1 K-3 K-4L

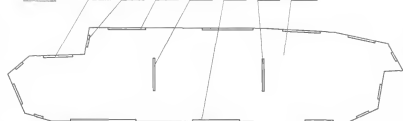

Rys.8



Rys.10

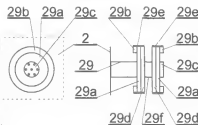

Rys.9

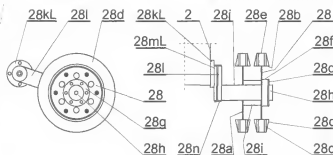

42e
wz.7
 \varnothing 0,3mm
1szt.

Rys.2

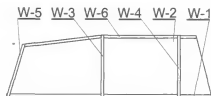

Rys.3



Rys.14

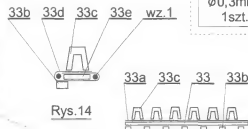

Rys.11

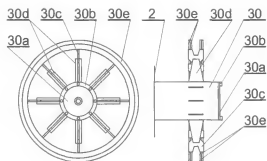

Rys.12

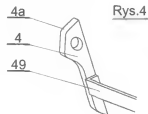
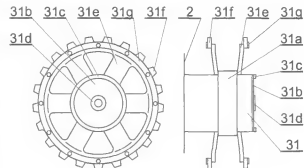

Rys.4

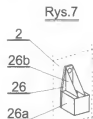

Rys.7



LEOPARD 1



PTS-BRDM



O1 49



SCORPION



FORD G.P.A.



T2 71



BULLDOG



KRAB



HUMMER AMBULANCE



M35



HETZER



PANZER IV Ausf.G



HORCH 1a



PANZER III Ausf.M



GAZ-67



BRADLEY



WARRIOR



CHEVROLET 15-CWT



PANZER I Ausf.B



Me-263



He-163



SEVERSKY P-35



BOMBARDA



VICKERS VIMY



Me-262



GIULIO CESARE



JAK-3

BRAMA BAŃSKA W GRYFINIE

KOŚCIÓŁ W SZCZECINIE DĄBIU

ORP "GENERAL HALLER"

KOŚCIÓŁ W GRYFINIE

KOŚCIÓŁ W SZCZECINIE POMORZANACH

PROWADZIMY SPRZEDAŻ WYSYŁKOWĄ - AKTUALNĄ OFERTĘ WYSYŁAMY PO OTRZYMANIU KOPERTY ZE ZNACZKIEM.

KORESPONDENCJA I ZAMÓWIENIA:

Wydawnictwo "MODELIK"; 74-100 Gryfino; skr. poczt. 125

tel./faks: (091) 40-45-299

e-mail: biuro@modelik.pl

Ark.2
PzKpIw III

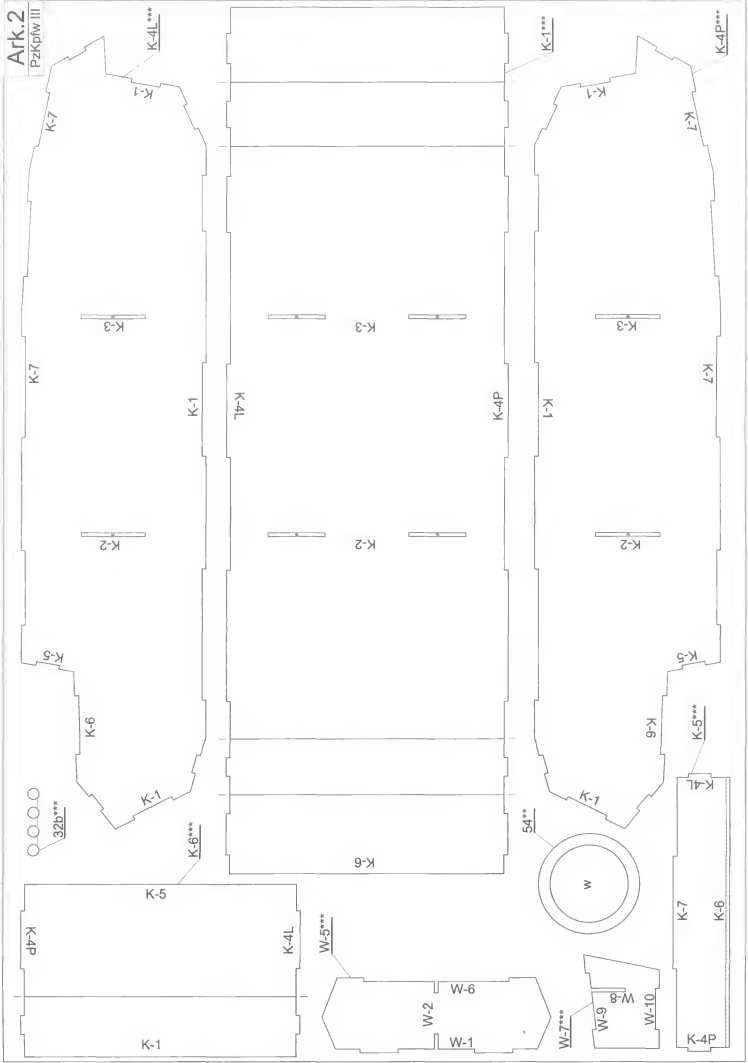

28c***

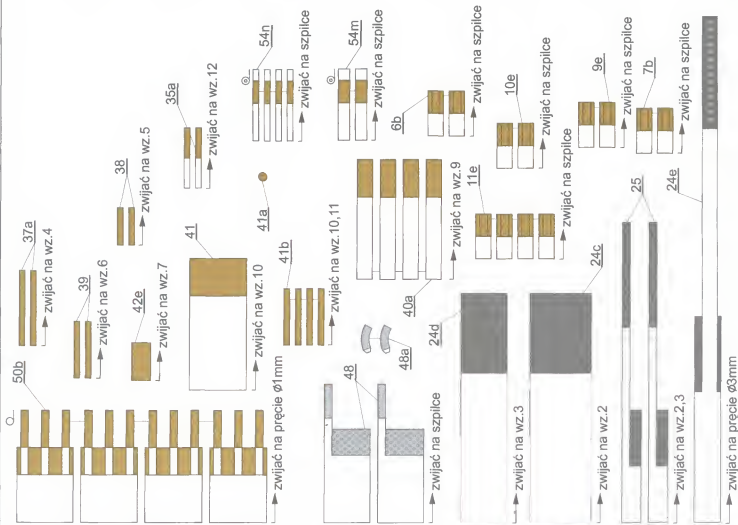
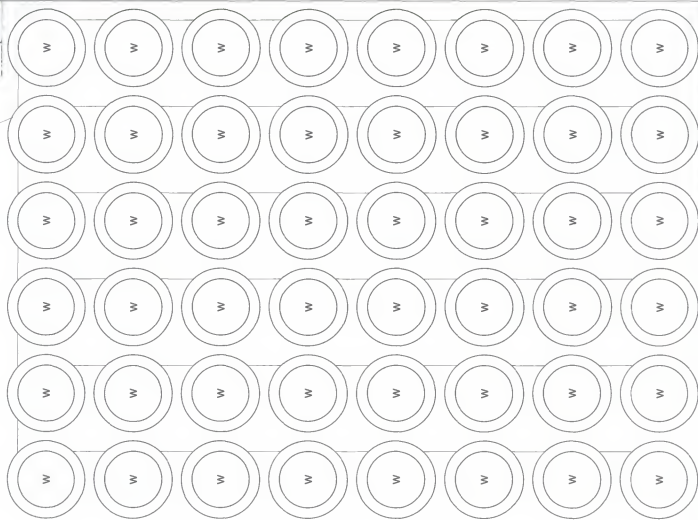

33e**

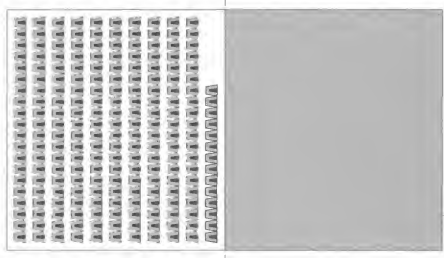

33c*

33d



33b**

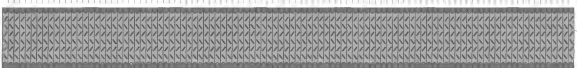

45**

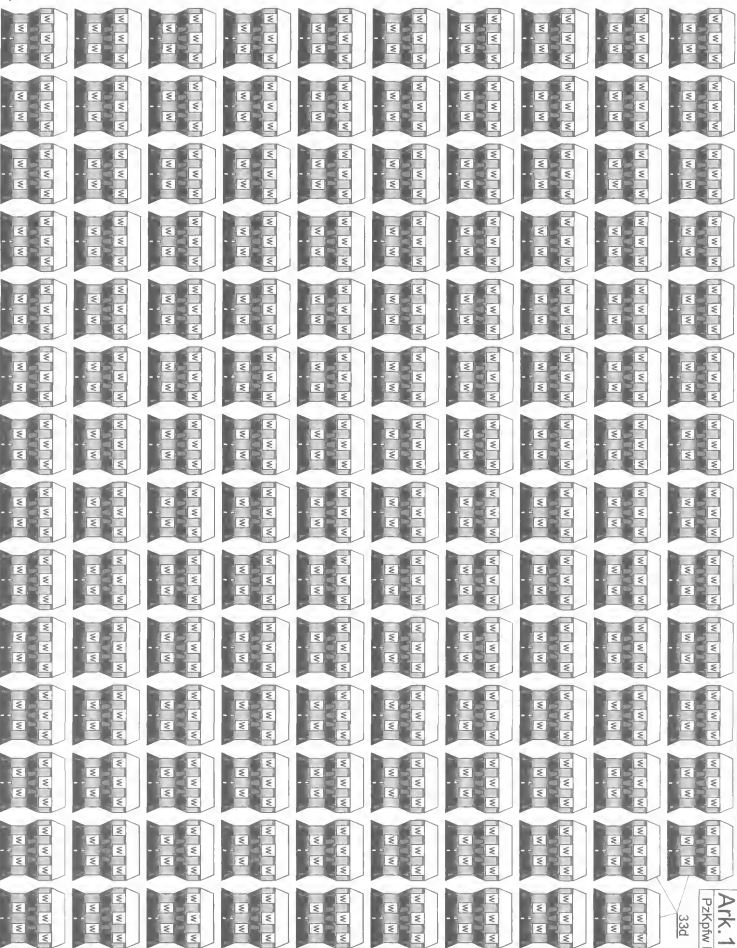

37

 Ark. 12
 P-KpW III

33d

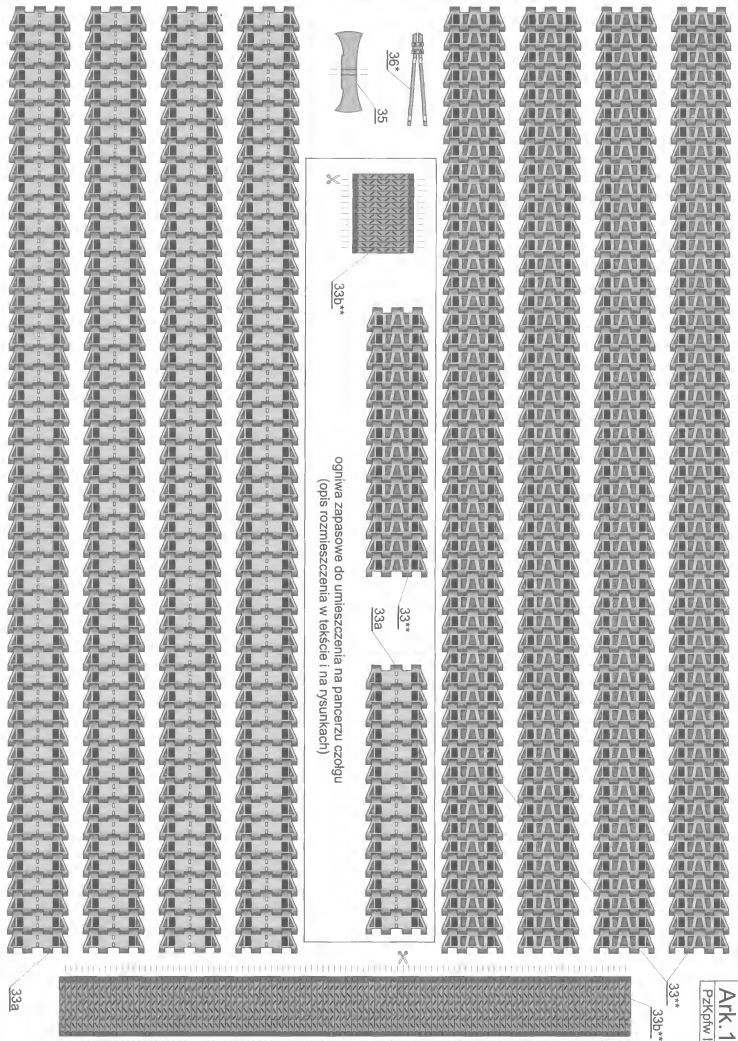

ogniwa zapasowe do umieszczenia na pancerzu czolgu
(opis rozmieszczenia w tekście i na rysunkach)

Ark.6

PzKpřw III

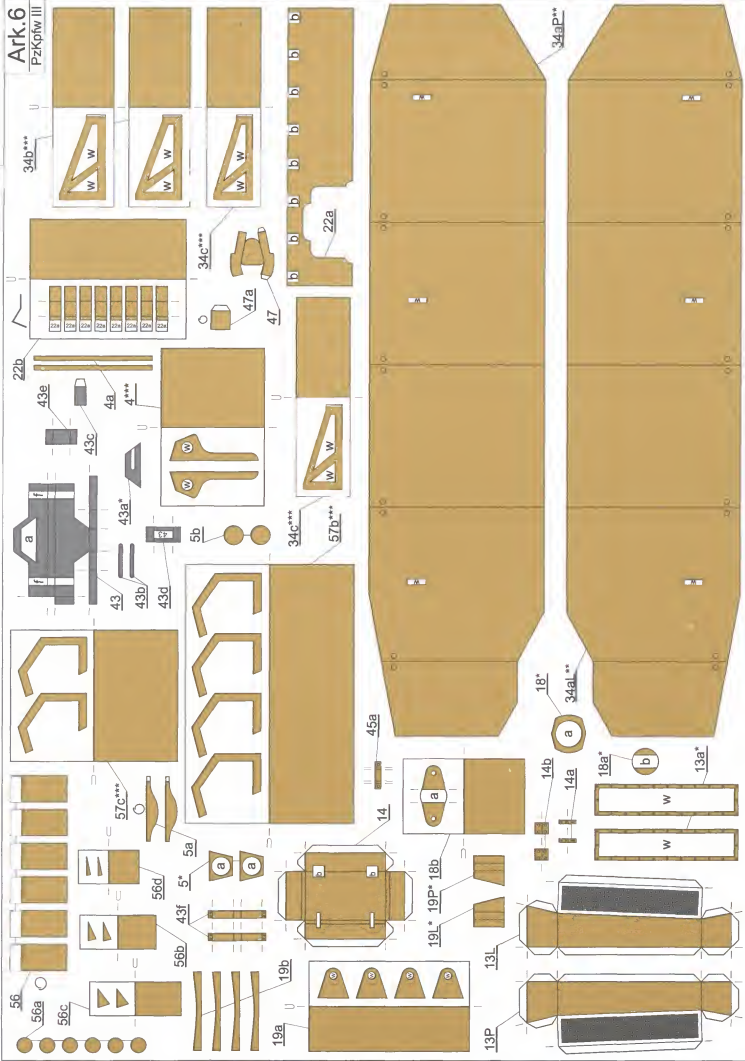

- 56
- 56a
- 56c

- 57c***
- 57a
- 56d
- 56b
- 43f
- 5
- 5a
- 5b
- 5c
- 5d
- 5e
- 5f

- 43
- 43a
- 43b
- 43c
- 43d
- 43e
- 43f
- 43g
- 43h
- 43i
- 43j
- 43k
- 43l
- 43m
- 43n
- 43o
- 43p
- 43q
- 43r
- 43s
- 43t
- 43u
- 43v
- 43w
- 43x
- 43y
- 43z

- 47a
- 47b
- 47c
- 47d
- 47e
- 47f
- 47g
- 47h
- 47i
- 47j
- 47k
- 47l
- 47m
- 47n
- 47o
- 47p
- 47q
- 47r
- 47s
- 47t
- 47u
- 47v
- 47w
- 47x
- 47y
- 47z

- 34b***
- 34c***
- 34d***
- 34e***
- 34f***
- 34g***
- 34h***
- 34i***
- 34j***
- 34k***
- 34l***
- 34m***
- 34n***
- 34o***
- 34p***
- 34q***
- 34r***
- 34s***
- 34t***
- 34u***
- 34v***
- 34w***
- 34x***
- 34y***
- 34z***

- 22b
- 22a
- 22c
- 22d
- 22e
- 22f
- 22g
- 22h
- 22i
- 22j
- 22k
- 22l
- 22m
- 22n
- 22o
- 22p
- 22q
- 22r
- 22s
- 22t
- 22u
- 22v
- 22w
- 22x
- 22y
- 22z

- 13P
- 13L
- 14
- 18
- 19L
- 19P
- 19a
- 19b
- 19c
- 19d
- 19e
- 19f
- 19g
- 19h
- 19i
- 19j
- 19k
- 19l
- 19m
- 19n
- 19o
- 19p
- 19q
- 19r
- 19s
- 19t
- 19u
- 19v
- 19w
- 19x
- 19y
- 19z

- 34a
- 34a1
- 34a2
- 34a3
- 34a4
- 34a5
- 34a6
- 34a7
- 34a8
- 34a9
- 34a10
- 34a11
- 34a12
- 34a13
- 34a14
- 34a15
- 34a16
- 34a17
- 34a18
- 34a19
- 34a20
- 34a21
- 34a22
- 34a23
- 34a24
- 34a25
- 34a26
- 34a27
- 34a28
- 34a29
- 34a30
- 34a31
- 34a32
- 34a33
- 34a34
- 34a35
- 34a36
- 34a37
- 34a38
- 34a39
- 34a40
- 34a41
- 34a42
- 34a43
- 34a44
- 34a45
- 34a46
- 34a47
- 34a48
- 34a49
- 34a50
- 34a51
- 34a52
- 34a53
- 34a54
- 34a55
- 34a56
- 34a57
- 34a58
- 34a59
- 34a60
- 34a61
- 34a62
- 34a63
- 34a64
- 34a65
- 34a66
- 34a67
- 34a68
- 34a69
- 34a70
- 34a71
- 34a72
- 34a73
- 34a74
- 34a75
- 34a76
- 34a77
- 34a78
- 34a79
- 34a80
- 34a81
- 34a82
- 34a83
- 34a84
- 34a85
- 34a86
- 34a87
- 34a88
- 34a89
- 34a90
- 34a91
- 34a92
- 34a93
- 34a94
- 34a95
- 34a96
- 34a97
- 34a98
- 34a99
- 34a100

- a
- b
- c
- d
- e
- f
- w

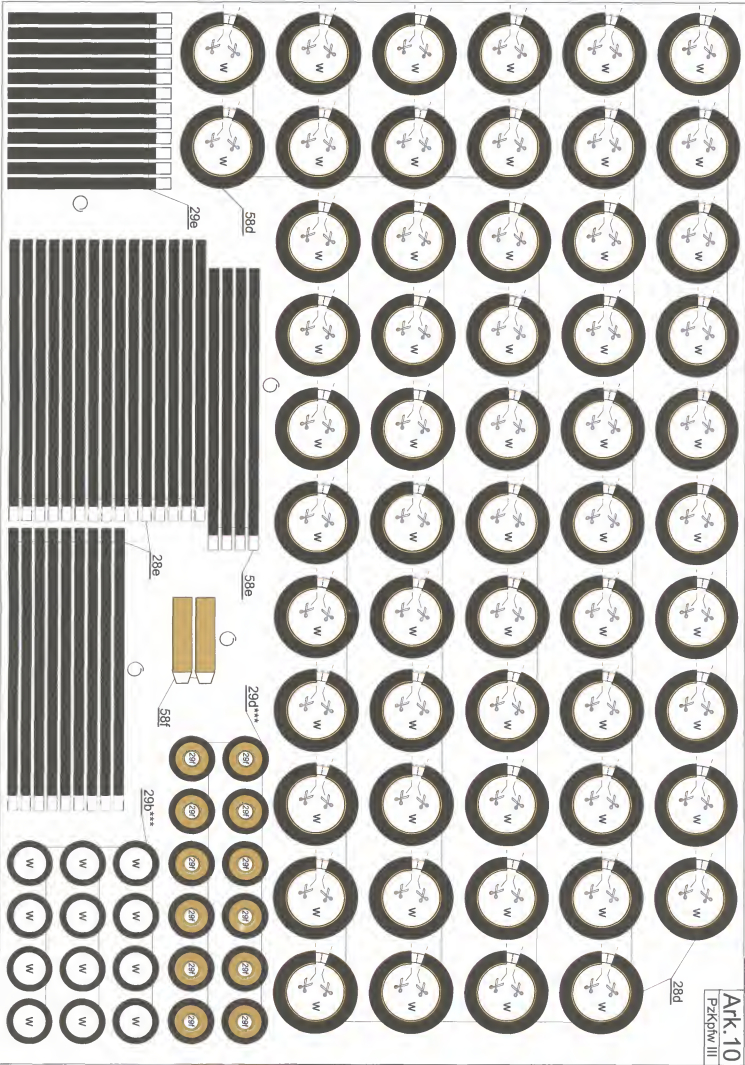

28d

29e

58d

28e

58e

58f

29d***

29b***



Ark. 4

PzKpW III

32e*



32c



32d

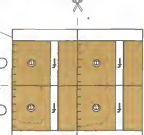

32f***



32g***

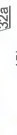

15°



32h*



21*

21a



32i

19L

19P

18

17

16

CZ.15

30

30

32

32

26

26

28KL

28KP

27

27

28KL

28KP

27

27

28KL

28KP

27

27

28KL

28KP

27

27

28KL

28KP

26

26

32

32

31

31

2

17*

26***



32j

19*

