

model kartonowy ♦ 1:25

# MODELIK

Nr kat. 098

Nr 1/97

ISSN 1428-3840

## CENTAURO B-1

WŁOSKI WSPÓŁCZESNY NISZCZYCIEL CZOŁGÓW



**Model**  
**card**

# Włoski kołowy niszczyciel czołgów **CENTAURO B-1**

Opracowaniem modelu: Witold Piasecki & Waldemar Rychard  
Projekt okładki: Wojciech Sankowski

Armia włoska poszukując uniwersalnego i bardzo ruchliwego nośnika potężnego uzbrojenia, po kilkunastu testowaniu i wielu modyfikacjach przyjęła na swe wyposażenie Centauro B-1. Zamówienie dotyczy 400 egzemplarzy, których produkcję rozpoczęto w 1991 roku. Załogę pojazdu stanowią: dowódca, działonowy, ładowniczy i kierowca. Wykonany ze stali pancernej, spawany kadłub wraz z wieżą chroni wnętrze przed ogniem z broni strzeleckiej kalibru 12,7 mm oraz odłamkami artyleryjskimi. W najbardziej zagrożonym sektorze wieży i kadłuba, pancerz zapewnia ochronę przed pociskami kalibru 20 mm. Pojazd napędzany jest sześciocylindrowym silnikiem IVECO MTCA V-6 o zapłonie samoczynnym osiągającym moc 382 kW przy 2300 obr./min. Układ napędowy stanowi niemiecki zespół złożony z przekładni hydrokinetycznej, sprzęgła blokującego oraz automatycznej planetarnej skrzyni biegów (pięć biegów do przodu i jeden do tyłu). Moment obrotowy przekazywany jest ze skrzyni biegów do reduktora a następnie do mechanizmu różnicowego, gdzie jest rozdzielany na obie strony pojazdu. Krótkie wały napędowe i skrzynki rozdzielcze doprowadzają napęd indywidualnie do każdego koła. Pierwsze cztery koła są kierowane, a przy prędkości do 20 km/h również dwa ostatnie, co znacznie poprawia możliwości manewrowe. Centralny układ pompiania kół umożliwia dobór odpowiedniego ciśnienia w opomieniu podczas jazdy. Uzbrojenie stanowi armata 105 mm o bruzdowanym przewodzie lufy. Zastosowanie nowoczesnej technologii produkcji zwiększyło żywotność armaty do 4000 strzałów. Armata przystosowana jest do amunicji używanej w czołgach M-60 i Leopard 1, a także nowoczesnej podkalibrowej amunicji przeciwpancernej. Jednostkę ognia stanowi 40 nabojeń armatnich (14 w niszy wieży i 26 w tylnej części kadłuba). Z armatą sprzężony jest 7,62 mm karabin maszynowy, zamontowany po jej lewej stronie. Po obu stronach wieży rozmieszczone są czterolufowe wyrzutnie granatów dymnych. W pojeździe zastosowano system ochrony przed bronią masowego rażenia oraz klimatyzację umożliwiającą załodze realizację zadań w temperaturze otoczenia od -30 do +44°C. Pojazd wyposażono w wyciągarkę, układ ochrony przeciwpożarowej oraz przeciwybuchowej. W celu zwiększenia odporności pojazdu na środki rażenia, można stosować dodatkowo pancerz reaktywny lub pasywny. Centauro wypróbowano w Somalii podczas operacji "Przywrócić nadzieję", gdzie w ciągu kilku miesięcy użytkowania zyskał bardzo dobre opinie.

## DANE TAKTYCZNO-TECHNICZNE:

Długość:	7,40 m
Szerokość:	3,03 m
Wysokość:	2,72 m
Masa:	24 800 kg
Armata:	105 mm
Moc jednostkowa:	15,9 kW/t
Prędkość maks.:	ponad 100 km/h
Zasięg:	ponad 800 km
Głębokość brodenia:	1,5 m
Załoga:	4 ludzi

Kartonowy model wozu CENTAURO B-1 opracowano w skali 1:25

## UWAGI OGÓLNE DOTYCZĄCE BUDOWY MODELU

Model pojazdu został tak zaprojektowany, aby jego budowa nie nastręczała trudności nawet modelarzom początkującym. Przestrzeganie uwag dotyczących budowy i korzystanie z rysunków montażowych znacznie pomoże w sklepaniu poszczególnych zespołów i ich wzajemnym łączeniu.

1. Oznaczone linie zagięć natłaczamy łętym nożem lub lekko naciniamy
2. Części owalne przed sklejeniem wstępnie uformować przeciągając po krawędzi stołu lub nożyczek
3. Używać wyłącznie klejów wodoodpornych, np. hermol, butapren.
4. Kolejność numeracji odpowiada kolejności budowy modelu.
5. Elementy z drutów i patyczków wykonywać wg wzorów (1.1).
6. Przed przystąpieniem do budowy należy arkusze z elementami modelu uzupełnić kolorystycznie:
  - Kolorem błękitnym malujemy połowę cz.43 (lusterka), cz.30a (reflektory), zewnętrzne kółeczka cz.31 (lampy), wewnętrzne prostokąty na cz.37P i L (światła pozycyjne), prostokąty w cz.63, 66, 67, 64 (szkiełka peryskopów)
  - Kolorem żółtym malujemy wewnętrzne kółeczka na cz.31 i zewnętrzne prostokąty na cz.37P i L.
  - Kolorem czerwonym malujemy środkowe prostokąty na cz.37P i L.

7. Dodatkowe oznaczenia elementów modelu:

- \* -nakleić na brystol
  - \*\* -nakleić na teksturę 0,5 mm
  - \*\*\* -nakleić na teksturę 1 mm
- W** -wyciąć  
**U** -zagiąć i skleić  
**P, L** -część prawa i lewa  
<- -rozciąć

## OPIS BUDOWY - UWAGI SZCZEGÓLWE

1. Wręgi K-10 i K10A po wycięciu nakleić na teksturę grubości 1 mm łącząc je wzdłuż linii zagięcia (znaki kontrolne na wręgach) tak, aby po wycięciu stanowiły jeden element (rys.1.)
2. Wystające naddatki wręg, po sklejeniu szkieletu obciąć nożykiem.
3. Nadkola (cz.6, 7, 8) po uformowaniu w wycinek okręgu drukiem do środka, przykleić do cz.1 wzmocnień cz.2, 3, 4, 5 wg rys.2.
4. Elementy ustalające koła (cz.39,a,b,c, wz.K-3) wyk. 1.1 wg rys.6.
5. Koła (cz.40) wykonać wg rys.7 pamiętając, aby:
  - na oznaczonej szerokości bieżnik cz.40e podkleić paskiem brystol
  - boczne listki bieżnika lekko naciąć
  - przyklejając bieżnik do cz.40c ułożyć "jodełką" w kierunku obrotu koła przy ruchu do przodu (patrz rys. przodu i tyłu pojazdu).
6. Cz.41 przykleić do osi (wz.K-8) po zamontowaniu koła tak, aby zapewnić swobodę jego obrotu. Na koniec przykleić pokrywe (cz.42).
7. Szkielet wieży montować wg rys.10a,b, po czym okleić go pozycyjem (cz.46, 47, 48, 49, 50, 51, 52, 53).
8. Armatę (cz.76) sklejać wg rys.22 i zamontować do cz.74 tak, aby koniec armaty był oparty na podniesionym wsporniku (cz.75).

TYTUŁ: MODELK 1/97  
TEMAT: CENTAURO B-1  
NUMER KATALOGOWY: 098  
WYDANIE I, ISSN 1428-3840

WYDAWCA:  
P.W. "MODELCARD" s.c.  
J. Oleś & B. Czyżyński  
74-100 Gryfino, ul. Szczecińska 10

ADRES KORESPONDENCYJNY:  
"MODELCARD"  
ul. Sokołowskiego 11  
70-691 Szczecin 20

# Kompletny spis modeli kartonowych wydanych przez MODELCARD do maja 1997 r.

- Nr 01 F4U-1D CORSAIR amerykański samolot myśliwski (II w. św.)  
Nr 02 T-26 - rosyjski czołg lekki (II w. św.)  
Nr 03 MESSERSCHMITT ME-263 niemiecki samolot myśliwski (II w. św.)  
Nr 04 JAKOWLEW JAK-1 rosyjski samolot myśliwski (II w. św.)  
Nr 05 AICHI E13 A1 "JAKE" japoński wodnosamolot zwiadowcy (II w. św.)  
Nr 06 CA-13B BOOMERANG - australijski samolot myśliwski (II w. św.)  
Nr 07 TUPOLEW SB-2 rosyjski samolot bombowy (II w. św.)  
Nr 08 WZ.1934 - polski samochód pancerny (II w. św.)  
Nr 09 SAI-403 DAROO włoski samolot myśliwski (II w. św.)  
Nr 10 U-BOOT typ VII C niemiecki okręt podwodny (II w. św.)  
Nr 11 FOCKE-WULF FW-190 A3 niemiecki samolot myśliwski (II w. św.)  
Nr 12 PAH-2 / HAC TIGER niemiecko-francuski śmigłowiec (współcz.)  
Nr 13 KI-84 HAYATE japoński samolot myśliwski (II w. św.)  
Nr 14 VICKERS VIMY angielski samolot bombowy (w. atlantyka - 1919)  
Nr 15 VULTURE P-66 VANGUARD amerykański samolot myśliwski (II w. św.)  
Nr 16 GRUMMAN F-14 TOMCAT ameryk. samolot myśliwski (współcz.)  
Nr 17 FAIRY SWORDFISH MK1 angielski samolot torpedowy (II w. św.)  
Nr 18 U-BOOT typ IX C niemiecki okręt podwodny (II w. św.)  
Nr 19 HENSCHEL HS-126 niemiecki samolot zwiadowczy (II w. św.)  
Nr 20 NUNKERS JU-86 A1 niemiecki samolot bombowy (II w. św.)  
Nr 21 NAKAJIMA B5N2 "KATE" japoński samolot torpedowy (II w. św.)  
Nr 22 KAWASAKI KI-61 HIEN japoński samolot myśliwski (II w. św.)  
Nr 23 MESSERSCHMITT BF-109 G niemiecki samolot myśli. (II w. św.)  
Nr 24 LOCKHEED HUACON MK V ameryk. samolot bombowy (II w. św.)  
Nr 25 HAWKER HURRICANE MK I angielski samolot myśliwski (II w. św.)  
Nr 26 AICHI D3A1 "VAL" japoński bombowiec pokładowy (II w. św.)  
Nr 27 AH-64 APACHE amerykański śmigłowiec bojowy (współcz.)  
Nr 28 JUNKERS JU-52/3M niemiecki samolot transportowy (II w. św.)  
Nr 29 SPITFIRE Mk XVI E angielski samolot myśliwski (II w. św.)  
Nr 30 PzKpfw VI TIGER II niemiecki czołg ciężki (II w. św.)  
Nr 31 DOUGLAS AC-47 (DAKOTA III) ameryk. samolot transp. (w. wiet.)  
Nr 32 FOCKE-WULF FW-200 "CONDOR" niemiecki bombowiec (II w. św.)  
Nr 33 PzKpfw I Ausf. B niemiecki czołg lekki (II w. św.)  
Nr 34 SdKfz 285 niemiecki czołg dowodzenia (II w. św.)  
Nr 35 USS "MADDOX" amerykański niszczyciel (II w. św.)  
Nr 36 BREWSTER F2A-2 BUFFALO ameryk. samolot myśliwski (II w. św.)  
Nr 37 PzKpfw IV Ausf. G niemiecki czołg średni (II w. św.)  
Nr 38 Kfz 82 "KÜBELWAGEN" niemiecki samochód terenowy (II w. św.)  
Nr 39 DORNIER Do-18 D niemiecka patrolowa kłd latająca (II w. św.)  
Nr 40 U.S.S. "INDIANAPOLIS" amerykański ciężki krążownik (II w. św.)  
Nr 41 PzKpfw II Ausf. C niemiecki czołg lekki (II w. św.)  
Nr 42 CURTISS P-40 "WARHAWK" ameryk. samolot myśliwski (II w. św.)  
Nr 43 SdKfz 165 "HUMMEL" niemieckie działo samobieżne (II w. św.)  
Nr 44 U.S.S. "PENSACOLA" amerykański krążownik (II w. św.)  
Nr 45 "OYODO" japoński krążownik (II w. św.)  
Nr 46 T-35 rosyjski czołg ciężki (II w. św.)  
Nr 47 S.M.S. "HELGOLAND" austro-węgierski lekki krążownik (I w. św.)  
Nr 48 T17E1 "STAGHOUND" Mk I ameryk. samochód pancerny (II w. św.)  
Nr 49 VICKERS "E" angielski czołg lekki (II w. św.)  
Nr 50 LUBLIN R-XII TER polski wodnosamolot obserwacyjny (II w. św.)  
Nr 51 BWP-2 rosyjski bojowy wóz pancerzy (współcz.)  
Nr 52 PZL P 7a polski samolot myśliwski (II w. św.)  
Nr 53 M 113 A1 amerykański transporter pancerny (współcz.)  
Nr 54 ZIS -5 rosyjski samochód ciężarowy (II w. św.)  
Nr 55 SS-1C SCUD "B" + MAZ 543 rosyjska wyrzutnia rakiet. (współcz.)  
Nr 56 "LEOPARD" 1A4 niemiecki średni czołg nowej generacji (współcz.)  
Nr 57 MLRS samobieżna wyrzutnia rakietowa wojsk NATO (współcz.)  
Nr 58 HMS "NELSON" brytyjski pancernik (II w. św.)  
Nr 59 BTR-80 rosyjski kolowy transporter pancerny (współcz.)  
Nr 60 MACCHI MC-205 "VELTRO" włoski samolot myśliwski (II w. św.)  
Nr 61 HEINKEL HE-162 "SALAMANDER" niemiecki myśliwiec (II w. św.)  
Nr 62 WILLYS "JEEP" ameryk. samochód osobowo-terenowy (II w. św.)  
Nr 63 M2 "BRADLEY" amerykański bojowy wóz pancerzy (współcz.)  
Nr 64 ARADO AR-196 A-3 niemiecki wodnosamolot do rozpoz. (II w. św.)  
Nr 65 CURTISS SC-1 "SEAHAWK" ameryk. wodnosamolot (II w. św.)  
Nr 66 PZL 130 TB "ORLIK" polski samolot szkolno-tren. (współcz.)  
Nr 67 PIPER LAH "GRASSHOPPER" ameryk. samolot wielozadaniowy  
Nr 68 M2 HALF-TRACK amerykański transporter pancerny (II w. św.)  
Nr 69 V1 "MAUS" niemiecki czołg superciężki (II w. św.)  
Nr 70 U.S.S. "WASHINGTON" amerykański pancernik (II w. św.)  
Nr 71 S.M.S. "SEYDLITZ" niemiecki okręt liniowy (II w. św.)  
Nr 72 GEPARD niemiecki samobieżny zestaw artylerii p-łot. (współcz.)  
Nr 73 M-109 A2 amerykańska samobieżna haubica polowa (współcz.)  
Nr 74 PANAVIA TORNAADO IOS współcz. samolot szturmowy (współcz.)  
Nr 75 GENERAL DYNAMICS F-16 FALCON samolot myśliwski (współcz.)  
Nr 76 "EMERIN" niemiecki lekki krążownik (II w. św.)  
Nr 77 "DEUTSCHLAND" niemiecki ciężki krążownik (II w. św.)  
Nr 78 "EXETER" brytyjski ciężki krążownik (II w. św.)  
Nr 79 AA D-2 "SKYHAWK" ameryk. szturmowy samolot pokład. (współcz.)  
Nr 80 PzKpfw III Ausf. M niemiecki czołg średni (II w. św.)  
Nr 81 T-60 rosyjski czołg lekki (II w. św.)  
Nr 82 KW-1 rosyjski czołg ciężki (II w. św.)  
Nr 83 JAK-24 "HORSE" rosyjski śmigłowiec transportowy (Iwspółcz.)  
Nr 84 SU-24 "FENCER" rosyjski samolot myśliwski-bombowy (współcz.)  
Nr 85 MIG-31 "FOXHOUND" rosyjski ciężki samolot myśliwski (współcz.)  
Nr 86 "KÖNIGSBERG" niemiecki lekki krążownik (II w. św.)  
Nr 87 USS "LEUTZE" amerykański niszczyciel klasy "Fletcher" (II w. św.)  
Nr 88 SMS "MOLTKE" niemiecki krążownik liniowy (II w. św.)  
Nr 89 K.C. "Ruskij-Reno" rosyjska kopia czołgu Renault 17 (1920 r.)  
Nr 90 AAV 7 (LVT 7) amerykańska amfibia desantowa (współcz.)  
Nr 91 M-13 "KATUJSAZ" rosyjska samob. wyrzutnia rakietowa (II w. św.)  
Nr 92 M-163 "VULCAN" amerykańska samob. artyleria p-łot. (współcz.)  
Nr 93 KW-2 rosyjski czołg ciężki (II w. św.)  
Nr 94 A 7 V niemiecki czołg z pierwszej wojny światowej (I w. św.)  
Nr 95 BA-64 rosyjski lekki samochód pancerny (II w. św.)  
Nr 96 HMS "IRON DUKE" brytyjski pancernik (II w. św.)  
Nr 97 USS "ARIZONA" amerykański pancernik (II w. św.)  
Nr 98 CENTAUR0 B-1 włoski kolowy niszczyciel czołgów (współcz.)  
Nr 99 MARK MK IV MALE brytyjski czołg (II w. św.)  
Nr 100 257 "PION" rosyjska samobieżna haubica kal.203 mm (współcz.)  
Nr 101 T-27 rosyjska tankietka (II w. św.)  
Nr 102 T-34/76 rosyjski czołg średni (II w. św.)

## UWAGA!!!

Wydawnictwo prowadzi sprzedaż wysyłkową.  
Zainteresowanym wyślemy aktualny spis dostępnych modeli wraz z cenami i warunkami sprzedaży.

Spis zawiera również dodatkowe informacje:  
autor opracowania, format zeszytu, ilość arkuszy z częściami do wycinania, wielkość modelu po sklejeniu.

Prosimy o przesłanie koperty i znaczka na zwykły list.

Rys. 14

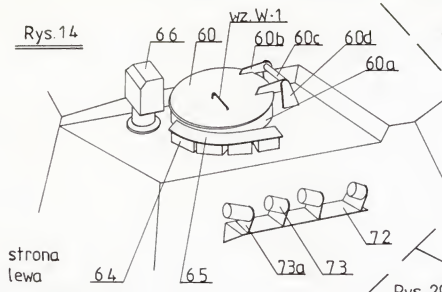

Rys. 12

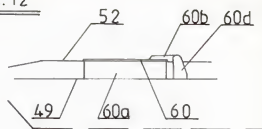

Rys. 13

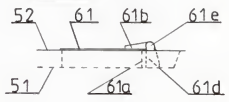

Rys. 15

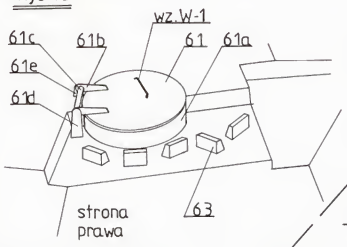

Rys. 20

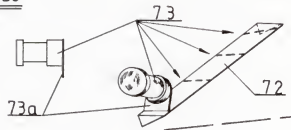

Rys. 17



Rys. 21

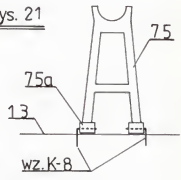

Rys. 3 (cz. 22)

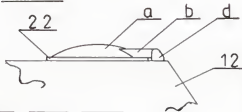

Rys. 5

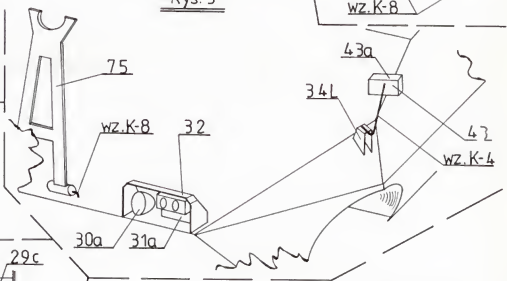

Rys. 16

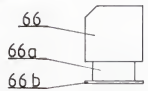

Rys. 19

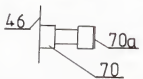

Rys. 4

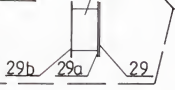

Rys. 18



Rys. 22

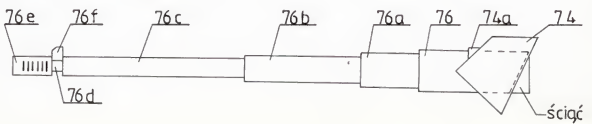

ścigać

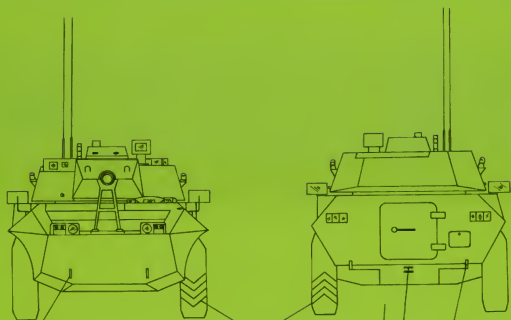

33

zarys bieżnika

44

38

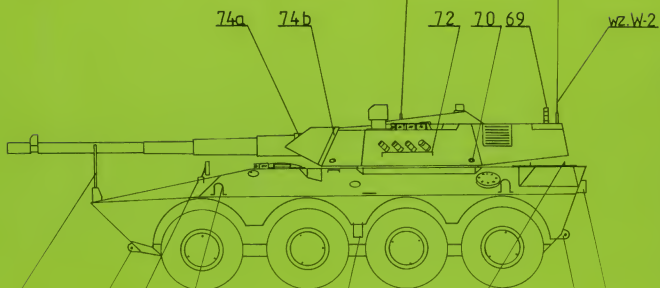

74a

74b

72

70

69

wz.W-2

75

33

34L

wz.K-6

74a

wz.K-7

wz.K-2

69

38

37L

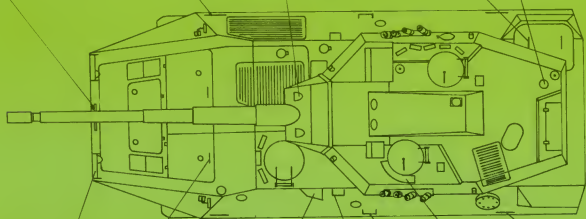

32

wz.K-1

27

wz.K-5

wz.K-5

65

wz.K-6

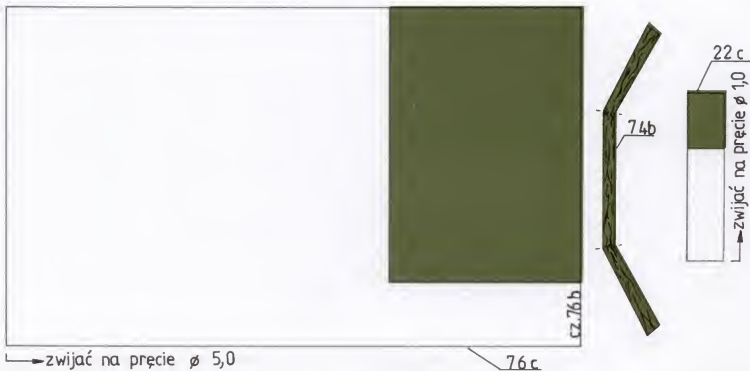

Rys. 1

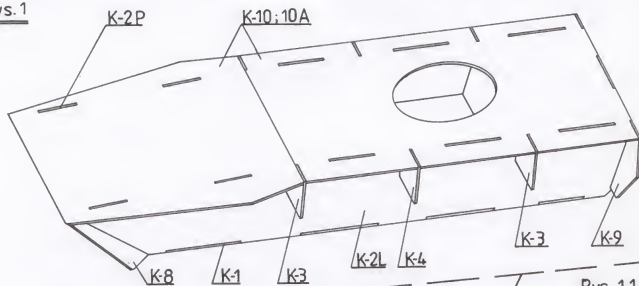

Rys. 10

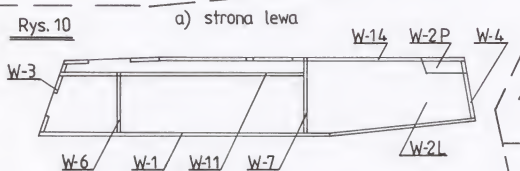

b) strona prawa

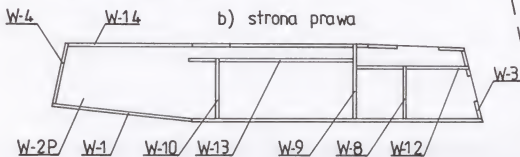

Rys. 11(cz.56)

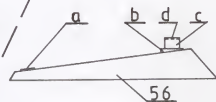

Rys. 9

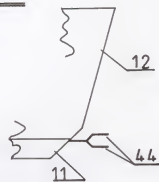



zvíjač na přecie  $\phi$  11,0

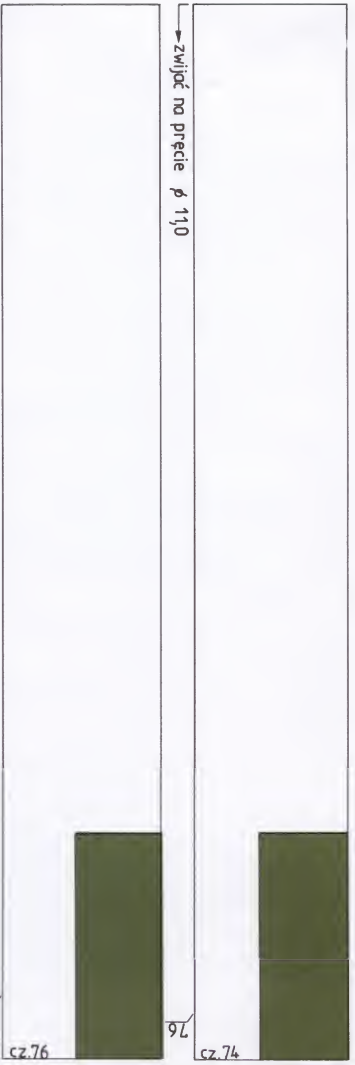

zvíjač na přecie  $\phi$  9,0



zvíjač na přecie  $\phi$  7,0

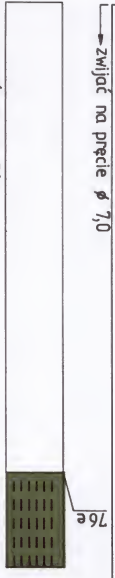

zvíjač na cz. 76d

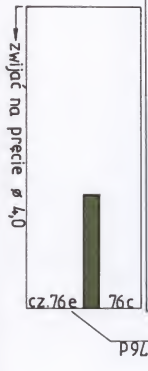

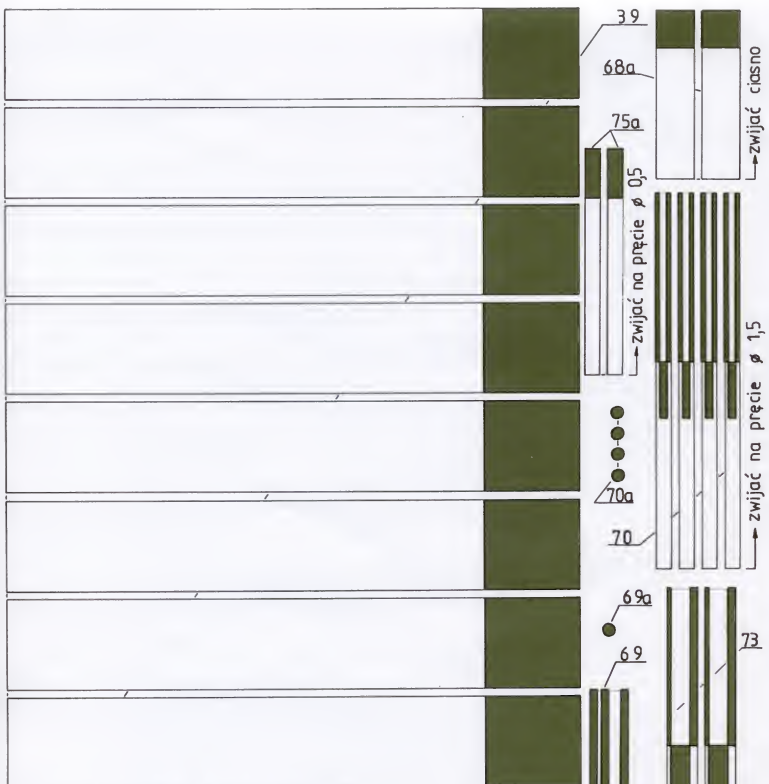

→ zwijać na pręcie  $\varnothing$  3,0 (wz. K-3)

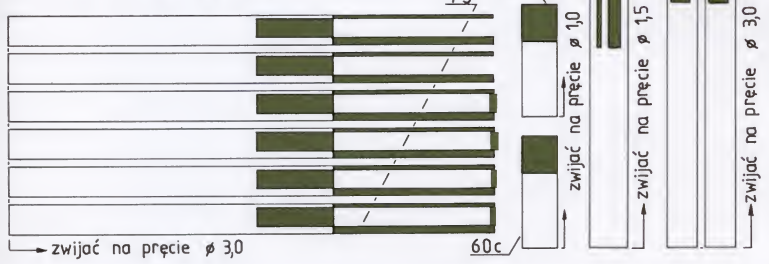

→ zwijać na pręcie  $\varnothing$  3,0



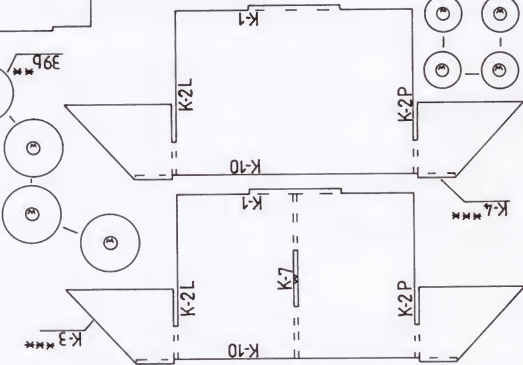
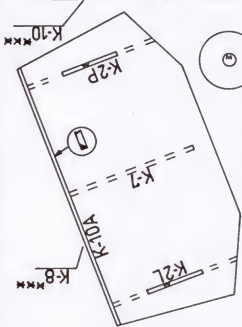
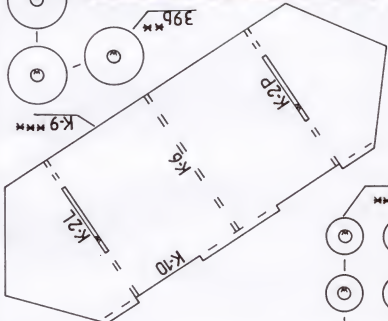
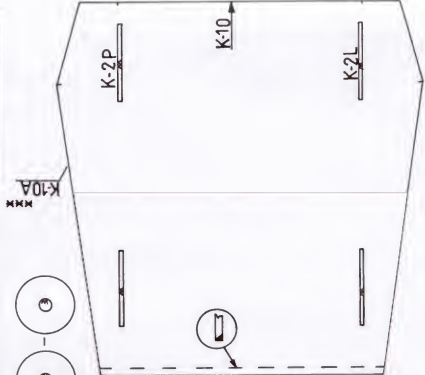
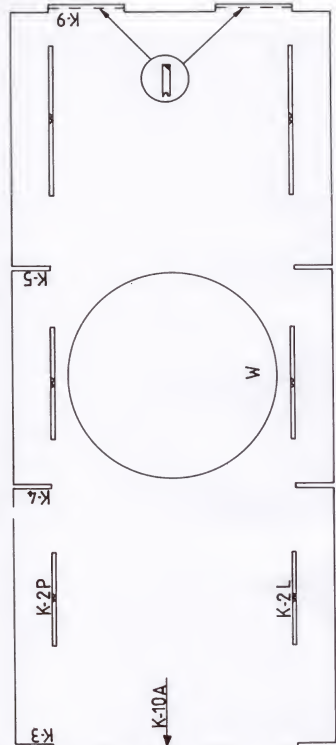

41 MM

39b MM

39b MM

K-9 MM

K-10A MM

K-3 MM

K-4 MM

K-8 MM

K-10 MM

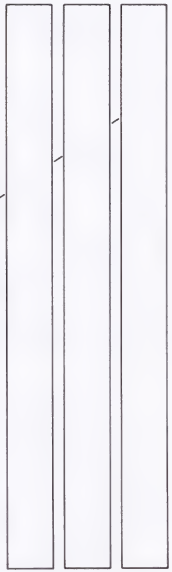
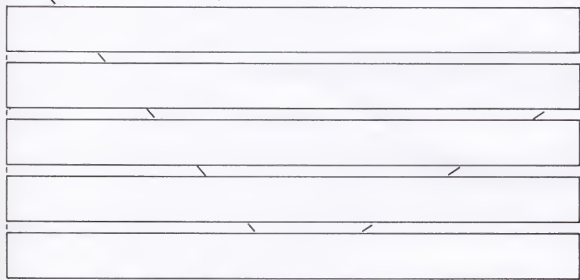
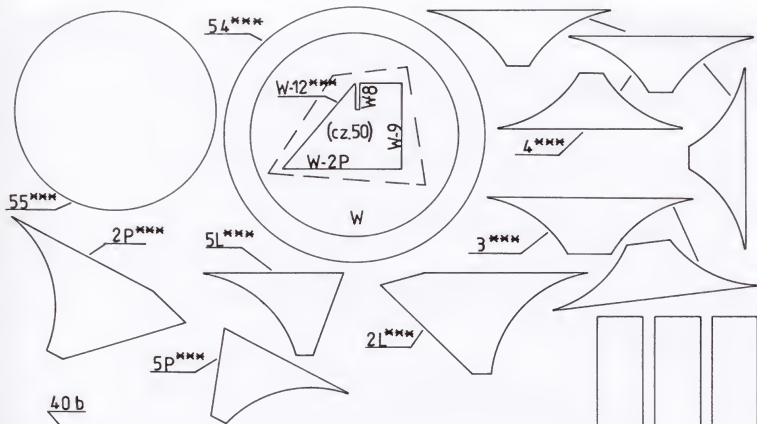

zwijać na pręcie  $\phi 30$  (wz.K-3)

WZORY (1:1)

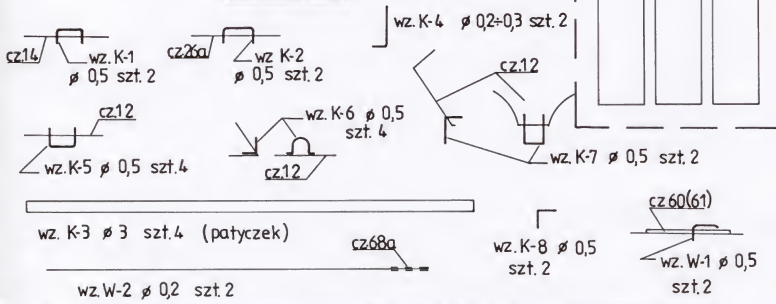



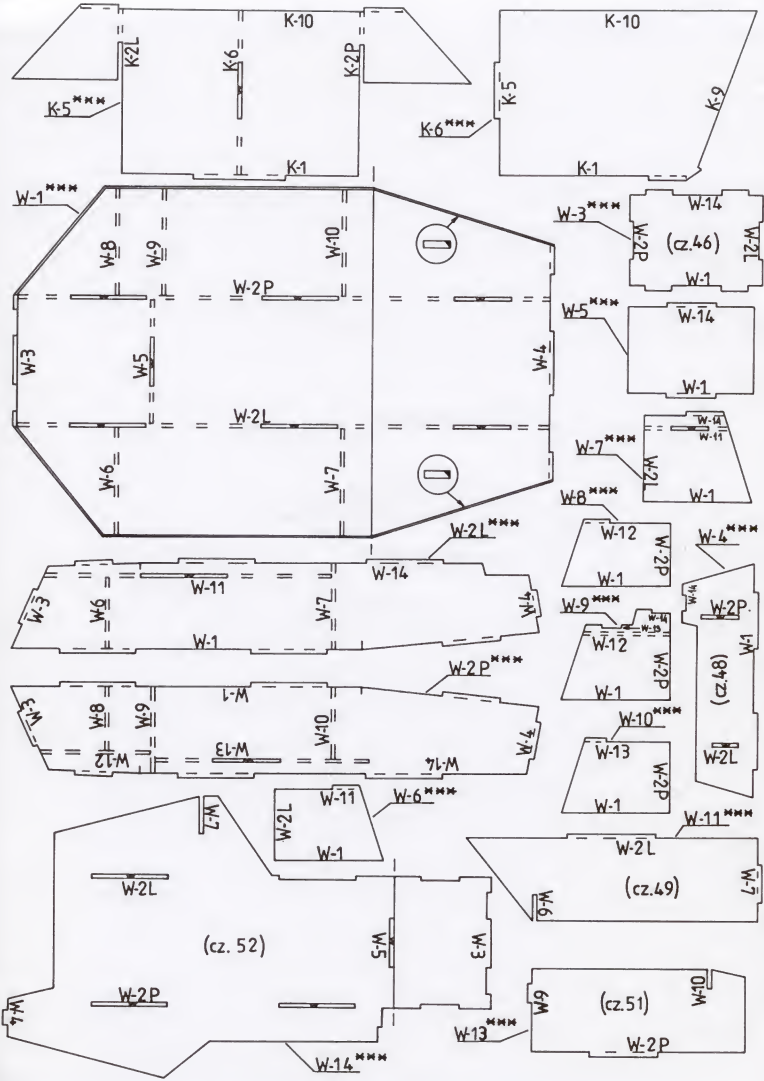

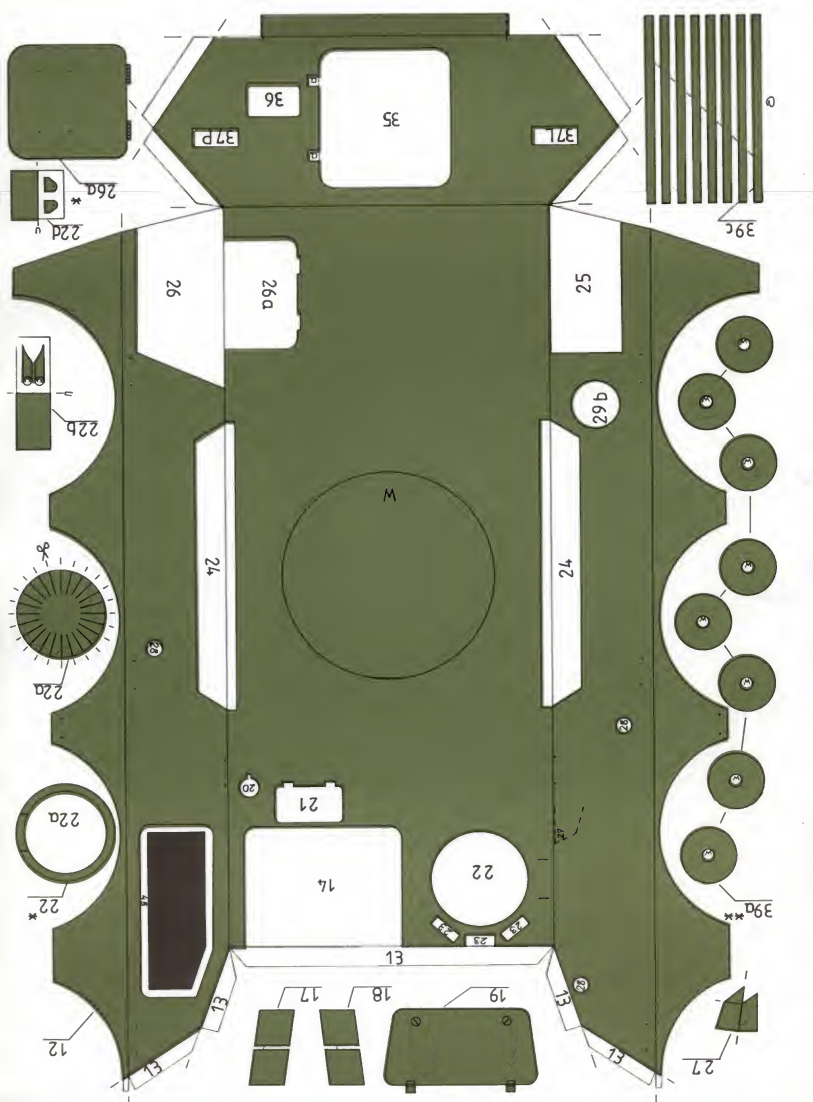

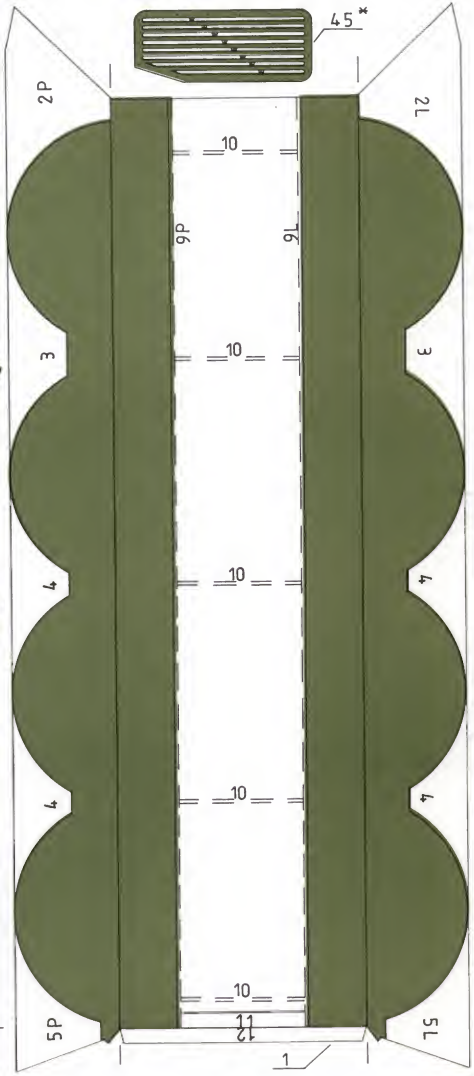
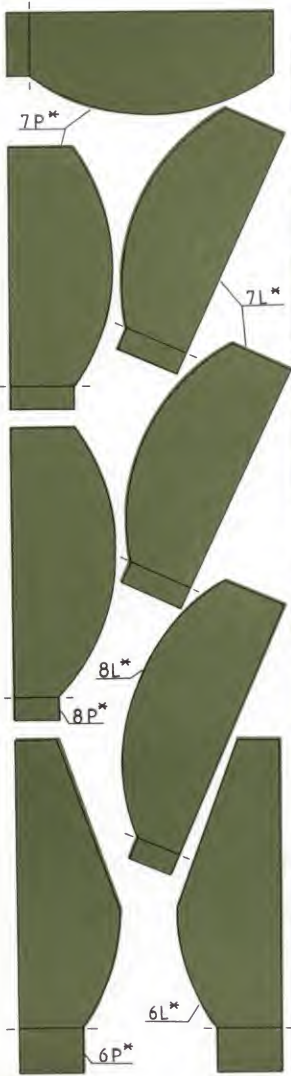



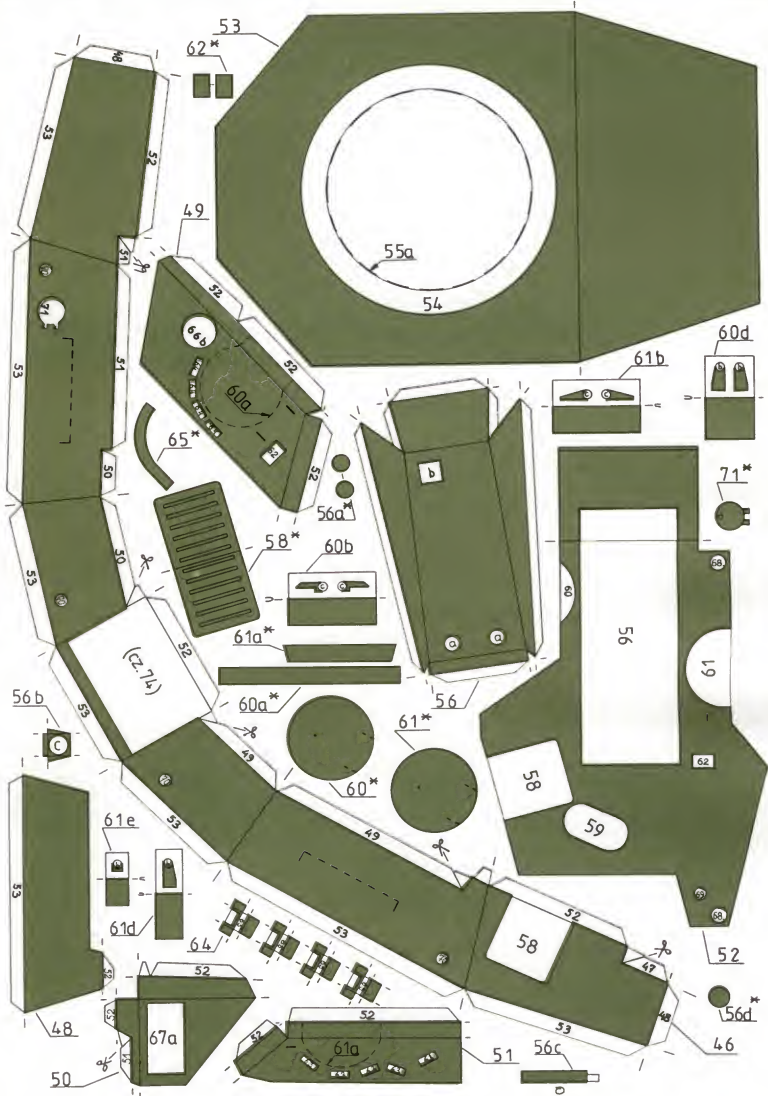

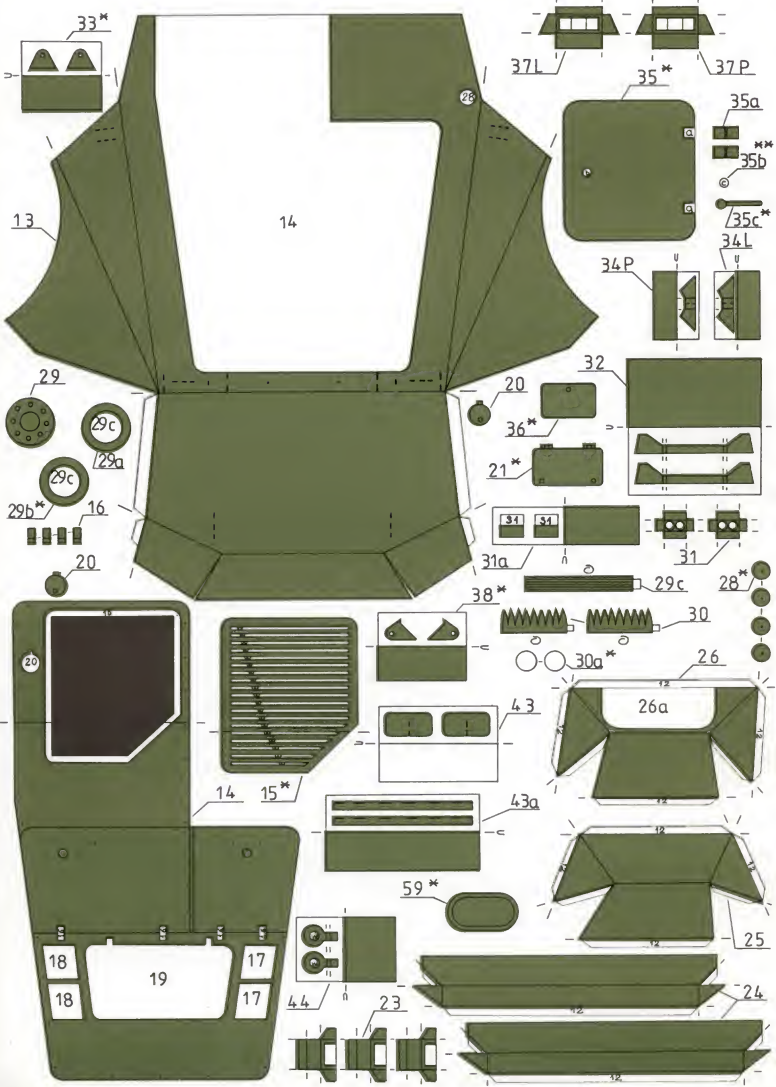

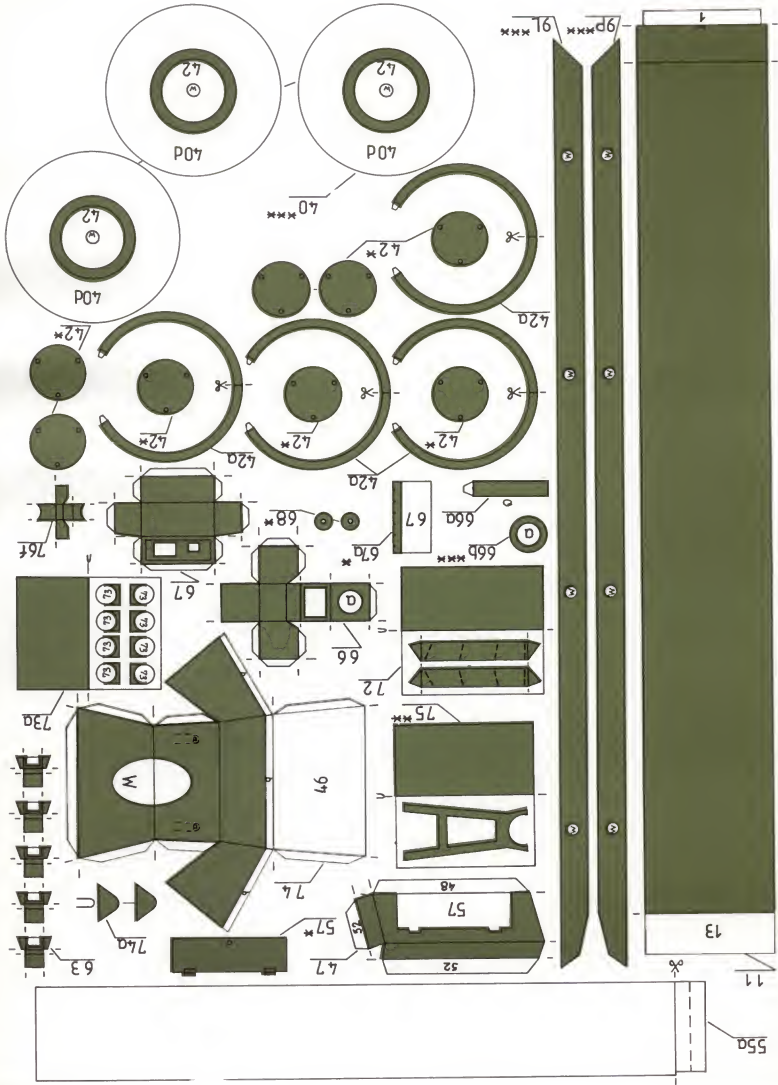

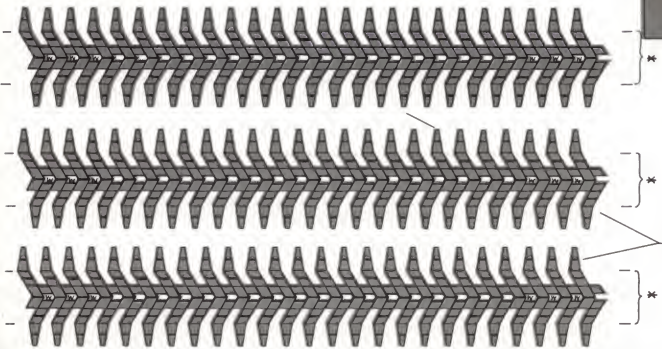
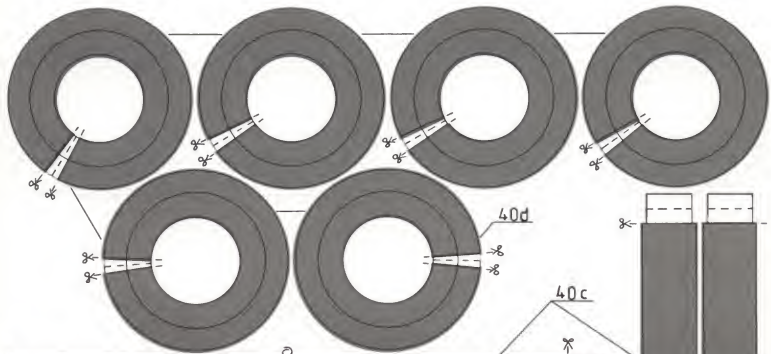

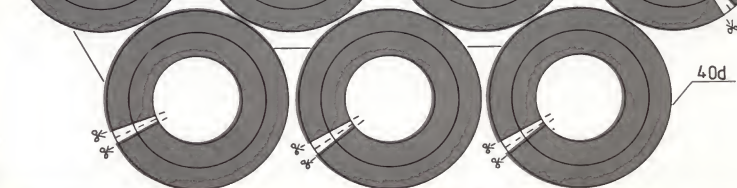
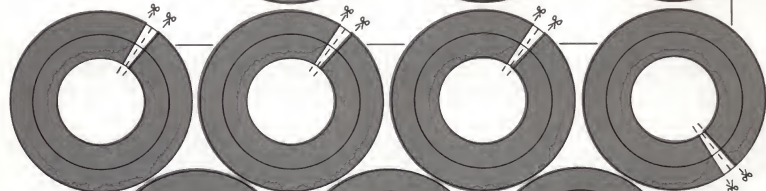
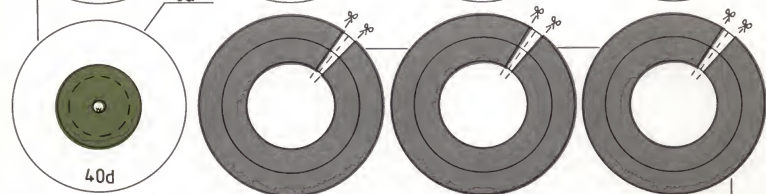
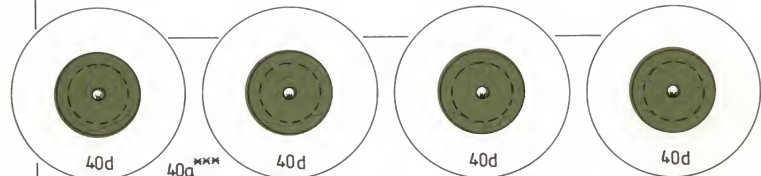
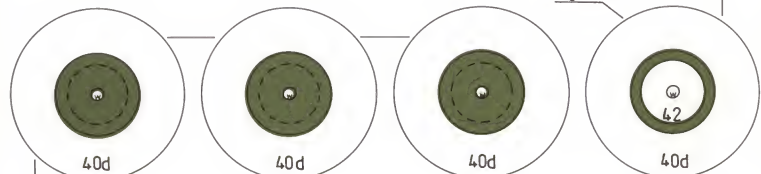
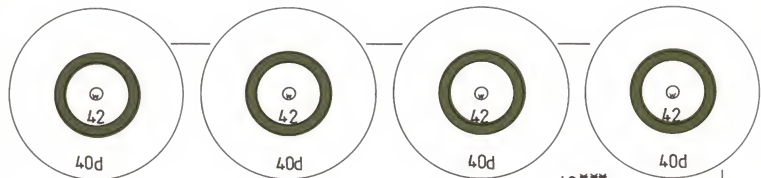



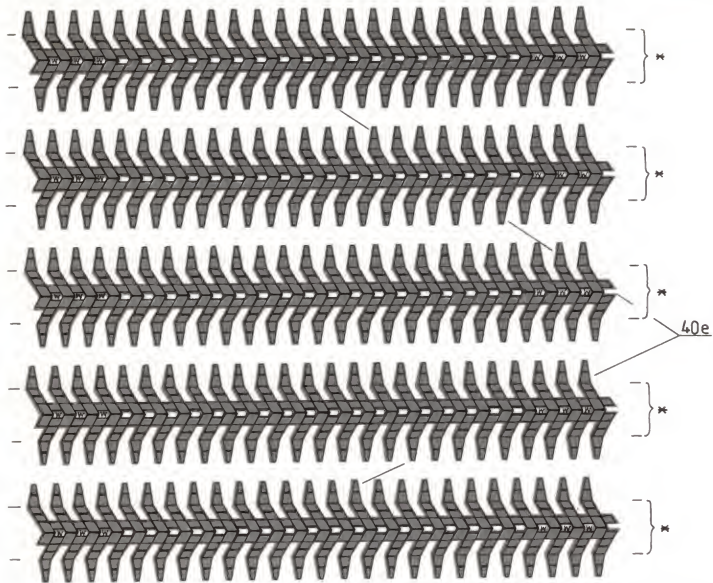

Rys. 6

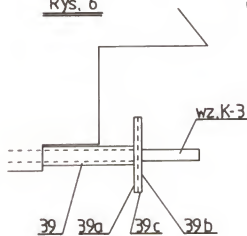

Rys. 7 (cz. 40)

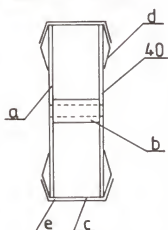

Rys. 8

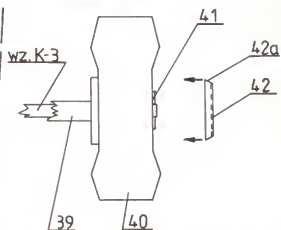

Rys. 2

